

附錄二 玻璃日射透過與外遮陽性能相關計算規定

目的：說明本規範中關於建築外殼構造之玻璃日射透過率 η_i 、可見光反射率 R_{vi} 、透光天窗平均日射透過率 H_{Ws} 、外遮陽係數 K_i 、窗平均遮陽係數 SF 等參數之相關計算規定。

2.1 玻璃日射透過率 η_i 與可見光反射率 R_{vi} 之計算規定

- 2.1.1 本規範採用之玻璃日射透過率 η_i 與可見光反射率 R_{vi} 如表2.1.1至2.1.5所示。此日射透過率數值為一般玻璃廠型錄遮蔽係數 SC （shading Coefficient）數值之0.88倍，使用時宜特別注意。使用非該表所列之玻璃材質者，除可提出日射透過率與可見光反射率 R_{vi} 之實驗證明得採用該數據外，其他則可依設計材質之厚度、顏色與產品型錄直接用表2.1.1至2.1.5之數據，不必檢附任何實驗證明或測試報告。
- 2.1.2 若為不透光烤漆玻璃、不透光陶瓷花紋烤漆玻璃，或夾有不透光材質之雙層玻璃時（不透光之玻璃即不可看到室外影像者），可依其材質顏色直接採用此日射吸收率 α_i 為其日射透過率 η_i ，不必檢附任何實驗證明或測試報告。烤漆、陶瓷烤漆、夾層不透光材質之日射吸收率 α_i 之認定為：白色為0.2，灰白、乳黃、鋁、金、銅等淺色為0.4，灰、綠、黃、藍等深色為0.6。
- 2.1.3 若為半透光烤漆玻璃或半透光陶瓷烤漆玻璃，或夾有半透光布料或半透光紙張之雙層玻璃（半透光玻璃即為可看穿到室外影像者），除非提出日射透過率 η_i 之實驗數據，否則應以原未烤漆之玻璃日射透過率 η_i 乘以0.5為其日射透過率 η_i 。若為上述不透光或半透光烤漆玻璃之網點或圖案處理者，其日射透過率 η_i 則依烤漆與未烤漆部分之 η_i 認定值與面積之加權平均值認定之。其他未有上述處理之玻璃者，則依原玻璃檢討之。
- 2.1.4 本規範對於塑膠網、布幔、紙類、織物等非耐久材之內遮陽或手動方式之室內百葉簾、窗簾，因無法確認其是否被正確使用而一概不承認其遮陽效果，但對採用金屬、木材、耐候FRP等耐久性材料且以固定結構方式或電腦自動調控方式設置之內遮陽可計算其相當外遮陽係數 K_i' 而得到遮陽效益計算。該外遮陽係數 K_i 乃是以2.3.2規定計算出之外遮陽30%遮蔽效果認定之，亦即以“ $1.0 - 0.3 \times (1.0 - \text{依2.3.2計算之外遮陽係數} K_i)$ ”來認定。
- 2.1.5 若有雙層玻璃外殼組合之開窗方式，可先依表2.1.1至2.1.5確認由外至內第一層與第二層玻璃之日射透過率為 η_1 、 η_2 ，其整體組合窗之玻璃日射透過率 η 以 $\eta = 0.5 \times \{ \eta_1 \times [1.0 - \eta_1 \times (1.0 - \eta_2)] + \eta_1 \times \eta_2 \}$ 之計算值認定之。若組合窗中附設有百葉控制遮陽，可依2.3.2.11之規定認定有外遮陽係數 K_i 之功能。

2.2 透光天窗平均日射透過率HWs之計算規定

2.2.1 透光天窗部分之平均日射透過率HWs依下式計算之：

$$HWs = \frac{\sum (K_{hi} \times \eta_i \times A_{gi})}{\sum A_{gi}} \dots \dots \dots (2-1)$$

其中

HWs：透光天窗部分之平均日射透過率，無單位。

A_{gi}：屋頂透光部位水平投影面積(m²)。

η_i：i部位玻璃日射透過率，查表2.1.1~2.1.5。

K_{hi}：具耐久性材質之外遮陽或內遮陽對天窗部位的遮陽係數，無單位。無內外遮陽時，K_{hi}=1.0。

2.2.2 K_{hi}僅考慮金屬、防腐木材、耐候FRP薄膜等具耐久性材質之外遮陽或內遮陽對天窗部位的遮陽影響，對塑膠網、布幔、紙類、織物等非耐久材之內外遮陽一概不予考慮。屋頂之內外遮陽效益會因方位不同而有所差異，為了簡化計算，本規範均不考慮方位之差異，只考慮水平正投影之遮蔽效益。亦即，若為水平角度天窗之耐久性固定型外遮陽，其遮陽係數以該外遮陽在天窗之水平投影間隙率σ計之，如圖2.1以間隙率a/(a+b)認定之；該外遮陽若改置於室內側，因其日射熱已經進入室內，因此必須緊貼天窗結構樑下1.0m以內才能考慮其遮陽效果，其遮陽係數則以該外遮陽30%效果認定之，亦即以” 1.0 - 0.3x (1.0-前述水平投影間隙率σ) ” 來認定。

2.2.3 若為傾斜角度天窗之耐久性固定型外遮陽，其遮陽係數亦以該外遮陽在天窗之法線面投影間隙率σ計之。此遮陽若置於室內，必須緊貼天窗結構樑下1.0m以內才能考慮其遮陽效果，其遮陽係數亦只能依外遮陽30%效果認定之，亦即以” 1.0 - 0.3x (1.0-前述法線面投影間隙率σ) ” 來認定。

2.2.4 手動控制或自動控制之耐久性可調式百葉外遮陽設計，其遮陽係數K_{hi}值參照2.3.2.10計算之。該遮陽若置於室內，必須緊貼天窗結構樑下1.0m以內者才予以考慮其遮陽效果，其K_{hi}以30%效果認定之，亦即以” 1.0 - 0.3x (1.0-依2.3.2.10計算之K_{hi}值) ” 來認定。

2.2.5 以上為透光天窗平均日射透過率之簡易認定法，若有本規範不及描述之特殊設計或遮陽控制者，亦可自行提出實驗證明後採用之。

2.3 外遮陽係數 K_i 之計算規定

2.3.1 外遮陽係數 K_i 包括立面遮陽板與鄰棟(幢)建築物二者對對窗之綜合遮陽效果，此二者計算時常會產生重疊，必須審慎處理。同一開窗同時存在 K_{si} 與 K_{bi} 之遮陽時， K_i 僅能採用二者間之較小值(即遮陽效益大者)。鄰棟(幢)建物遮陽係數 K_{bi} 之計算頗為繁複，為了簡化計算，亦可省略之，此時之 $K_i = K_{si}$ 。

2.3.2 立面遮陽版對窗之遮陽係數 K_{si} 之計算法

2.3.2.1 可被認定為外遮陽之材質必須為金屬、混凝土、石材、木材、玻璃、鐵氟龍薄膜等耐用耐風之堅固材質；若為一般紙類、塑膠網、布幕等耐久性不佳之材質則不予考慮，其 K_{si} 以1.0認定之。

2.3.2.2 如圖2.2之水平、垂直、格子之連續遮陽板等外遮陽形式之 K_{si} 值以該遮陽之深度比由表2.2.1至2.2.3就近讀取表內係數。其中水平遮陽之 K_{si} ，當其長度與窗同寬時，應依其窗寬度由表2.2.1a至2.2.1e讀取；當其長度為窗寬兩倍長度時，應依其窗寬度由表2.2.1f讀取。其中垂直遮陽之 K_{si} ，當其長度與窗同高時，應依其窗寬度由表2.2.2a至2.2.2e讀取；當其長度為窗高兩倍長度時，應依其窗高度由表2.2.2f讀取。格子遮陽之 K_{si} ，則由表2.2.3讀取即可。數據依據內政部建築研究所公布臺中市TMY3標準氣象資料與北緯24度解析而得，在本規範中被認定為全國標準。

2.3.2.3 當水平遮陽長度在窗寬一倍至二倍長度時，或垂直遮陽長度在窗高一倍至二倍長度時，應以表2.2.4之修正量 $\Delta K_{si,hor}$ 、 $\Delta K_{si,ver}$ 來修正其來自偏角日曬之影響。例如，圖2.3所示窗寬一倍至二倍長度水平外遮陽之 K_{si} 應採用修正係數 $(W_w/W_s)^2$ ，依”修正後 $K_{si,hor} =$ 表2.2.1f讀取之 $K_{si,hor} +$ 表2.2.4讀取之 $\Delta K_{si,hor} \times (W_w/W_s)^2$ “之公式修正之；又圖2.4所示之窗高一倍至二倍長度垂直外遮陽之 K_{si} 應採用修正係數 $(H_w/H_s)^2$ ，依”修正後 $K_{si,ver} =$ 表2.2.2f讀取之 $K_{si,ver} +$ 表2.2.4讀取之 $\Delta K_{si,ver} \times (H_w/H_s)^2$ “之公式修正之。例如某南向開窗、深度比0.6、窗寬2.0m，水平遮陽版3.0m(左右伸出0.5m)，查表2.2.1f之遮陽係數 $K_{si,hor}$ 為0.51，其遮陽版寬度與窗同寬而 $(W_w/W_s)^2 = (2/3)^2 = 0.44$ ，由深度比0.6查表2.2.4之修正量 $\Delta K_{si,hor}$ 為0.05，因此其修正後 $K_{si,hor}$ 為 $0.51 + 0.05 \times 0.44 = 0.532$ 。假如此水平遮陽版為偏一方之不對稱形式，為了簡化，並不需額外修正認定，依上述處理即可。僅適用於窗寬一倍至二倍長度之水平遮陽，或窗高一倍至二倍長度之垂直遮陽，若為一倍以內更短之遮陽，則以2.3.2.4處理之。

- 2.3.2.4 若遮陽形式為表2.2.1至2.2.3中三種外遮陽之局部形式時，應依實際遮陽效果換算。例如圖2.5所示，僅設置一側之垂直遮陽版，其實際遮陽效果 K_{si} 應修正為： $1 - 0.5 \times (1 - \text{表2.2.2所查得之 } K_{si})$ ；若開窗上緣僅有70%部分覆蓋之水平遮陽版時，則 $K_{si}' = 1 - 0.7 \times (1 - \text{表2.2.1所查得之 } K_{si})$ 。若為非表2.2.1至2.2.3所列之遮陽形式，其遮陽效果皆可依其類似型態以表2.2.1至2.2.3為基準就近換算之，但須另附計算式以供查核。
- 2.3.2.5 如圖2.6若立面被非垂直板之立體形外遮陽所遮蔽時，可將此遮陽在立面投影之部位視為永久遮陰面，該部位之遮陽係數 K_{si} 以0計之，且該部位之開窗不計入開窗面積，其他無立面遮蔽面積部位另以上述方法計算其外遮陽係數。
- 2.3.2.6 如圖2.7若係U型、L型建築物之平面，為了計算本體建物對於內凹面玻璃窗之遮陽效果時，可將本體建築物之側翼視為垂直遮陽板依2.3.2.3之規定來計算其 K_{si} 值；若僅有單邊側翼時，其遮陽效果以50%計算之，即 $K_{si}' = 1.0 - 0.5 \times (1.0 - \text{表2.2.2所查得之 } K_{si})$ 。若該棟建築考慮鄰棟（幢）建築物之遮陰計算時，則可忽略本計算法而將側翼建築視為鄰棟（幢）建築物，一併採用2.3.3之規定來計算全部鄰棟（幢）建物所產生之遮陽係數 K_{bi} 。
- 2.3.2.7 四周為建築物圍繞之中庭、開放式採光天井時，周遭建築物對中庭、天井之玻璃之遮陽效果，可依2.3.3之規定，比照鄰棟（幢）建築物對窗之遮陽係數 K_{bi} 來計算。
- 2.3.2.8 圖2.8之厚度1cm以上花格磚或類似厚度且小開孔之遮陽裝置，其 K_{si} 值應以其法線投影之間隙率 σ （ $\sigma = \text{正面鏤空面積} / \text{遮陽版總面積}$ ）乘以形狀接近之格子遮陽之 K_{si} 值認定之，即 $K_{si} = (\sigma \times \text{形狀相近格子遮陽之 } K_{si} \text{ 值})$ 。例如圖2.8為面東向且正面間隙率 σ 為0.5之花格磚，依其花樣與厚度類似45度之格子遮陽，依表2.2.3求其 $K_{si} = 0.33$ ，固其最終 K_{si} 為 $0.5 \times 0.33 = 0.165$ 。若為1公分以下薄版材料時，則以 $K_{si} = \sigma$ 處理即可。
- 2.3.2.9 若為上部鏤空且平行於窗面之遮陽版如圖2.9右圖所示時，因上部容易接受日曬之故，可假定窗面上部出現一 K_{si} 為1.0之無遮陽區與下部出現原遮陽版 K_{si} 之有遮陽區，二區之分界以仰角30度將遮陽版上緣線投影於玻璃面之界線為準。其綜合 K_{si} 值以二區面積加權平均計算即可。
- 2.3.2.10 如圖2.9所示，若採用固定式水平百葉外遮陽、垂直百葉外遮陽或具有傾斜角之水平百葉外遮陽時，應以其法線投影之間隙率 $a/(a+b)$ 作為其外遮陽係數 K_{si} 。若該百葉外遮陽又為局部透空或穿孔之形式時，其外遮陽係數 K_{si} 必須再依該百葉版之間隙率 σ （ $\sigma = \text{遮陽版鏤空面積} / \text{遮陽版總面積}$ ）修正之，其修正公式為 $K_{si} = 0.5 \times (1.0 + \text{同形式無開孔遮陽之 } K_{si} \times \sigma)$ 。

- 2.3.2.11 如圖2.9所示之百葉外遮陽，若為電腦自動調整角度之控制方式時，其外遮陽係數 K_{si} 依45度保護角的固定百葉角度，以2.3.2.9所述方式計算之。若為手動可調角度之控制方式時，只能認定為自動控制方式50%之遮陽效果，亦即其外遮陽係數 K_{si} 為 $0.5 \times (1.0 + \text{以自動控制方式求得之 } K_{si})$ 。
- 2.3.2.12 如圖2.10~2.11所示，雙層玻璃中設有遮陽控制百葉簾，或是雙層外窗（double skin window）中設有遮陽控制百葉簾時，其遮陽效果相當於該雙層玻璃構造之日射透過率 η_i 與相同百葉形式之外遮陽版50%遮陽效果之綜合效果，亦即其遮陽效果除了具備該雙層玻璃之日射透過率 η_i 之外，再加上以2.3.2.10方法求得之外遮陽50%效益（亦即加上 $K_{si} = 0.5 \times (1.0 + \text{以2.3.2.10方法求得之 } K_{si})$ 之外遮陽效益）。該雙層外窗中即使設有空調回風路徑之節能設計，其所認定之外遮陽係數亦不變，但其熱傳透率 U_i 另有優惠計算如附錄一之1.1.3所述。
- 2.3.2.13 若外遮陽版為玻璃或半透明材料時，其外遮陽係數應考慮該材料效益的折減，其計算方式為 $K_{si}' = 1 - (1 - K_{si}) \times (1 - \eta_i)$ ，其中 K_{si} 為同形式不透光遮陽版之遮陽係數， η_i 為該半透光遮陽版材質之日射透過率。若該材料為玻璃時，則其 η_i 如表2.1.1至2.1.5所示，若該材料為其他半透明材料時，則須自提證明文件後使用之。
- 2.3.2.14 若有多重遮陽形式之交互影響時，如水平遮陽外加格柵遮陽，其外遮陽 K_{si} 之修正可視其陰影重疊之效果相乘計算其 K_{si} 值。但若二種遮陽形式之陰影完全重疊時，如屋簷與水平遮陽重疊或側面建築遮蔭與垂直遮陽重疊時，僅能採用較小外遮陽係數之一方，不得重複計算。
- 2.3.2.15 如圖2.12所示，若其上方有不透光遮蓋物之屋頂面或中庭天井之外殼部位，或下部為臨接外氣之樓層樓板面，均被視為無日射量之永久遮陰面，在此永久遮陰面之開窗不計入開窗面積。
- 2.3.2.16 有關外遮陽深度之認定，以外牆中心線至遮陽版或雨遮之外緣計之；外遮陽深度比之認定，以窗框邊線對遮陽版內緣邊線計之。

2.3.3 鄰棟（幢）建築物對對窗之遮陽係數 K_{bi} 之計算法

- 2.3.3.1 鄰棟（幢）建築物對對窗之遮陽係數 K_{bi} 為一優惠計算，必須逐一立面對鄰棟（幢）建築物解析其 K_{bi} 值，其計算頗為繁複，為了簡化計算，亦可不予考慮，此時之 $K_{bi} = 1.0$ 。
- 2.3.3.2 某開窗部位若計入鄰棟（幢）建築物遮陽係數 K_{bi} ，同時又具有2.3.2之立面外遮陽係數 K_{si} 時， K_{bi} 與 K_{si} 只能二者取遮陽效果較佳之較小值為其外遮陽係數 K_i 。

2.3.3.3 鄰棟(幢)建築物遮陽係數 K_{bi} ，僅考慮建築立面30m範圍以內之永久性山丘、峭壁、鄰棟(幢)建築物對立面開窗之日射遮蔽效益，但對於樹木、帳棚、廣告物等臨時性地物或水塔、橋樑、公路等非建築物或建築立面30m範圍以外之建築物以及屋頂面之鄰棟(幢)建築物投影之遮陽效益均不予考慮(附設於屋頂天窗之外遮陽則考慮如公式(2-1)所示)，其遮陽係數 K_{bi} 依下述計算法處理之。

2.3.3.4 本建物某立面對鄰棟建物之遮陽係數 K_{bi} 之計算程序如下：

(1) 平行立面調整：

首先必先執行平行立面之調整，30m範圍以內之(幢)建築物之面對本建物之相鄰立面必須先被調整成平行立面以執行簡化計算。如圖2.13所示，若相鄰棟(幢)為斜面、曲面、弧面等非與自體建築物平行之立面時，應將這些非平行立面以等面積方式逐一個別調整為平行立面，為了方便計算，通常會調整成階梯形狀的平行立面。若與鄰棟(幢)建築物之相鄰立面本來就是平行立面時，則不必調整。若該計算立面30m以內，二鄰棟(幢)建築物之間無建築物時，則此二建築物間再假設存在一棟樓高為0m的虛擬平行立面即可。

(2) 繪製虛擬遮陰牆：

接著，如圖2.13所示，對每一立面之計算必須繪製一個「虛擬遮陰牆」來解析。該「虛擬遮陰牆」係以該立面至每一平行立面之垂直距離對每一平行立面面寬之加權平均值為其遮陰距離 D ，再以每一平行立面之平均樓高對該平行立面面寬之加權平均值為遮陰高度 AH ，因而會形成一個遮蔽仰角為 D/AH 的虛擬牆面。該計算立面在遮陰高度 AH 以下範圍均被視為具有相同遮陰效果之遮陰面，該遮陰面內之窗面均依遮蔽仰角 D/AH 可由表2.2.5採用同一 K_{bi} 數值；若該計算立面較高，而有部分立面高出遮陰高度 AH 時，超出範圍被視為非遮陰面，該非遮陰面內之窗面則無鄰棟(幢)建築物遮陰之計算，其 $K_{bi}=1.0$ 。

(3) 自體遮陰處理：

如圖2.14所示，自體建築物若是U型、L型之平面時，自體建物自可形成自體遮陰作用，此時可將伸出之側翼建築物視同一棟之鄰棟建築物，「虛擬遮陰牆」與遮陽係數 K_{bi} 與(1)、(2)之計算方式相同。但該立面若已採用本自體遮陰法，則不可再重複2.3.2.5，將側翼建物當成垂直外遮陽納入來計算，亦即採用自體遮陰之 K_{bi} 時， $K_{si}=0$ ，不可重複計算。

(4) 為了簡化計算，本規範只針對自體建築物較長之主要大立面，才計算其遮陽係數 K_{bi} 。如圖2.13及2.14所示之折角或圓弧立面，對於此類轉折切角之小立面則可將其面積折成各1/2，再各自採用與其鄰近較長主立面之遮陽係數 K_{bi} 即可。

2.3.4 以上為外遮陽係數 K_i 之簡易認定法，若有本規範不及描述之特殊設計或遮陽控制者，亦可提出實驗證明後採用之。

2.4 窗平均遮陽係數SF之計算規定

2.4.1 窗平均遮陽係數SF指標之計算依下公式計算之。

$$SF = \frac{\sum (K_i \times \eta_i \times A_{gi})}{\sum A_{gi}} \text{----- (2-2)}$$

其中

i ：外牆或開窗部位參數，無單位。

SF：窗平均遮陽係數，無單位，累算玻璃與外遮陽之日射遮蔽效果。

A_{gi} ： i 部位包含玻璃及窗框之開窗面積（ m^2 ）。

η_i ： i 部位玻璃日射透過率，無單位，查表2.1.1至2.1.5。

K_i ： i 部位玻璃之外遮陽係數，無單位。無外遮陽時為1.0，依前述2.3計算。

2.4.2 凡是有透光功能之部位均被視為開窗部位，包括可開窗、固定窗或玻璃磚外殼， A_{gi} 面積必須包括透光部位之玻璃與非透光部位之窗框，其面積範圍之認定與一般建築圖對於窗面積之標示無異。

2.4.3 SF屬簡化指標， K_i 可不考慮鄰棟建物遮蔽之影響，但為爭取更大開窗亦可考慮鄰棟（幢）建築物遮陽係數之影響，該影響後之 K_i 可依前述2.3計算之。

表2.1 玻璃之日射透過率 η_i 值

表2.1.1 玻璃之日射透過率 η_i 值 (單層玻璃)

玻璃種類			厚度mm	可見光反射率Rvi (%)	η_i 值
單層透明玻璃	平板玻璃	P 5	5	9	0.84
		P 6	6	9	0.82
		P 8	8	9	0.80
		P10	10	8	0.78
		P12	12	8	0.75
		P16	16	7	0.71
		P19	19	7	0.67
吸熱玻璃 (染色玻璃)	藍色	B5	5	10	0.68
		B6	6	9	0.65
		B8	8	8	0.59
		B10	10	8	0.55
		B12	12	7	0.51
	灰色	A5	5	6	0.61
		A6	6	6	0.57
		A8	8	5	0.50
		A10	10	5	0.45
		A12	12	4	0.40
	茶色	C5	5	5	0.67
		C6	6	5	0.62
		C8	8	5	0.56
		C10	10	5	0.51
		C12	12	5	0.46
	法國綠	G5	5	8	0.60
		G6	6	7	0.57
		G8	8	7	0.52
		G10	10	7	0.47
		GP12	12	6	0.44
單層在線低輻射玻璃 (On-Line Low-E)	清玻璃	SLES 6	6	9	0.62
		SLE S8	8	9	0.60
		SLES10	10	9	0.57
		SLES12	12	9	0.54
	法國綠色	SLEG 6	6	7	0.42
		SLEG8	8	7	0.39
		SLEG10	10	7	0.37
		SLEG12	12	7	0.36
	海洋藍色	SLEB 6	6	7	0.46
		SLEB8	8	7	0.41
		SLEB10	10	7	0.39
		SLEB12	12	7	0.37

表2.1.2 玻璃之日射透過率 η_i 值 (單層玻璃, 續)

玻璃種類			厚度mm	可見光反射率Rvi (%)	η_i 值
單層在線反射玻璃 (On-Line R Glass)	透明銀反射玻璃	OLRS5	5	42	0.49
		OLRS6	6	40	0.48
		OLRS8	8	38	0.48
		OLRS10	10	36	0.47
	茶色反射玻璃	OLRC5	5	20	0.47
		OLRC6	6	18	0.45
		OLRC8	8	16	0.42
		OLRC10	10	14	0.40
	綠色反射玻璃	OLRG5	5	33	0.38
		OLRG6	6	31	0.36
		OLRG8	8	28	0.34
		OLRG10	10	25	0.33
	藍色反射玻璃	OLRB5	5	23	0.41
		OLRB6	6	20	0.40
		OLRB8	8	18	0.35
		OLRB10	10	16	0.33
	灰色反射玻璃	OLRA5	5	18	0.45
		OLRA6	6	16	0.43
		OLRA8	8	13	0.42
		OLRA10	10	11	0.40
單層離線反射玻璃 (Off-line R Glass)	透明銀反射玻璃	FLRS 6	6	37	0.25
		FLRS 8	8	36	0.25
		FLRS10	10	35	0.25
	茶色反射玻璃	FLRC6	6	20	0.27
		FLRC8	8	20	0.27
		FLRC10	10	19	0.27
	綠色反射玻璃	FLRG 6	6	28	0.26
		FLRG 8	8	24	0.26
		FLRG10	10	20	0.25
	藍色反射玻璃	FLRB 6	6	27	0.22
		FLRB8	8	26	0.22
		FLRB10	10	25	0.22
	藍銀色反射玻璃	FLRBS6	6	17	0.26
		FLRBS8	8	14	0.25
		FLRBS10	10	11	0.25

表2.1.3 膠合玻璃日射透過率 η_i 值

玻璃種類		厚度 mm	可見光反射率R _{vi} (%)	η_i		
透明膠合	透明	PLG 5	5+pvb+5	11	0.77	
		PLG 6	6+pvb +6	10	0.73	
		PLG 8	8+pvb +8	9	0.70	
		PLG10	10+pvb +10	8	0.67	
吸熱膠合玻璃	茶色	CLG 5	C5+pvb +5	7	0.62	
		CLG 6	C6+pvb +6	6	0.56	
		CLG 8	C8+pvb +8	5	0.48	
	綠色	GLG 5	G5+pvb +5	7	0.57	
		GLG 6	G6+pvb +6	7	0.53	
		GLG 8	G8+pvb +8	7	0.48	
	藍色	BLG 5	B5+pvb +5	7	0.58	
		BLG 6	B6+pvb +6	6	0.53	
		BLG 8	B8+pvb +8	5	0.47	
	在線反射膠合玻璃 (On-Line R Laminated Glass)	透明銀	OLLGS5	OLS5+pvb +5	36	0.53
			OLLGS6	OLS6+pvb +6	36	0.50
			OLLGS8	OLS8+pvb +8	36	0.45
OLLGS10			OLS10+pvb +10	36	0.41	
茶色		OLLGC 5	OLC5+pvb +5	17	0.45	
		OLLGC 6	OLC6+pvb +6	14	0.42	
		OLLGC8	OLC8+pvb +8	11	0.39	
		OLLGC10	OLC10+pvb +10	8	0.34	
綠色		OLLGG5	OLG5+pvb +5	30	0.39	
		OLLGG6	OLG6+pvb +6	28	0.37	
		OLLGG8	OLG8+pvb +8	25	0.36	
		OLLGG10	OLG10+pvb +10	23	0.35	
藍色		OLLGB5	OLB5+pvb +5	21	0.42	
		OLLGB6	OLB6+pvb +6	18	0.39	
		OLLGB8	OLB8+pvb +8	14	0.36	
		OLLGB10	OLB10+pvb +10	11	0.33	
離線反射膠合玻璃 (Off-Line R Laminated Glass)	透明銀	FLLGS5	FLS5+pvb +5	37	0.24	
		FLLGS6	FLS6+pvb +6	36	0.23	
		FLLGS8	FLS8+pvb +8	36	0.23	
		FLLGS10	FLS10+pvb +10	35	0.22	
	茶色	FLLGC5	FLC5+pvb +5	27	0.19	
		FLLGC6	FLC6+pvb +6	26	0.19	
		FLLGC8	FLC8+pvb +8	26	0.19	
		FLLGC10	FLC10+pvb +10	25	0.18	
	綠色	FLLGG5	FLG5+pvb +5	30	0.25	
		FLLGG6	FLG6+pvb +6	28	0.24	
		FLLGG8	FLG8+pvb +8	24	0.23	
		FLLGG10	FLG10+pvb +10	22	0.22	
	藍色	FLLGB5	FLB5+pvb +5	28	0.19	
		FLLGB6	FLB6+pvb +6	27	0.19	
		FLLGB8	FLB8+pvb +8	26	0.19	
		FLLGB10	FLB10+pvb +10	26	0.18	

表2.1.4 玻璃之日射透過率 η_i 值 (雙層玻璃)

玻璃種類		厚度 mm	可見光反射率 R_{vi} (%)	η_i	
清雙層玻璃	透明	DP5	5+Air+5	15	0.75
		DP6	6+Air+6	14	0.73
		DP8	8+Air+8	14	0.70
		DP10	10+Air+10	14	0.68
		內含遮陽百葉 DPS	5~10+Air+遮陽百 葉+5~10	18	0.45
		內含自動控制 遮陽百葉DPAS	5~10+Air+自控遮 陽百葉+5~10	23	0.27
雙層吸熱玻璃 (染色雙層玻璃)	茶色	DC5	C5+Air+5	10	0.64
		DC6	C6+Air+6	9	0.60
		DC8	C8+Air+8	8	0.55
		DC10	C10+Air+10	7	0.50
	綠色	DG5	G5+Air+5	13	0.50
		DG6	G6+Air+6	12	0.47
		DG8	G8+Air+8	11	0.41
		DG10	G10+Air+10	10	0.36
	藍色	DB5	B5+Air+5	9	0.52
		DB6	B6+Air+6	8	0.48
		DB8	B8+Air+8	7	0.41
		DB10	B10+Air+10	7	0.36
	灰色	DA5	A5+Air+5	8	0.51
		DA6	A6+Air+6	7	0.47
		DA8	A8+Air+8	6	0.40
		DA10	A10+Air+10	5	0.36
雙層在線反射玻璃 (On-Line R Insulating Glass)	透明銀	OLDRS 5	ORS5+Air+5	42	0.41
		OLDRS 6	ORS6+Air+6	41	0.40
		OLDRS 8	ORS8+Air+8	38	0.39
		OLDRS10	ORS10+Air+10	36	0.38
	茶色	OLDRC 5	ORC5+Air+5	14	0.37
		OLDRC 6	ORC6+Air+6	12	0.32
		OLDRC 8	ORC8+Air+8	10	0.30
		OLDRC10	ORC10+Air+10	9	0.28
	綠色	OLDRG 5	ORG5+Air+5	42	0.31
		OLDRG 6	ORG6+Air+6	38	0.28
		OLDRG 8	ORG8+Air+8	32	0.25
		OLDRG10	ORG10+Air+10	26	0.23
	藍色	OLDRB 5	ORB5+Air+5	22	0.32
		OLDRB 6	ORB6+Air+6	20	0.29
		OLDRB 8	ORB8+Air+8	18	0.25
		OLDRB10	ORB10+Air+10	16	0.23

表2.1.5 玻璃之日射透過率 η_i 值 (雙層玻璃, 續)

玻璃種類			厚度 mm	可見光反射率Rvi (%)	η_i
離線反射雙層玻璃	透明銀	FLDRS 5	FRS5+Air+5	37	0.18
		FLDRS 6	FRS6+Air+6	37	0.18
		FLDRS 8	FRS8+Air+8	36	0.18
		FLDRS10	FRS10+Air+10	36	0.18
	茶色	FLDRC5	FRC5+Air+5	18	0.18
		FLDRC6	FRC6+Air+6	18	0.18
		FLDRC8	FRC8+Air+8	18	0.17
		FLDRC10	FRC10+Air+10	18	0.17
	綠色	FLDRG5	FRG5+Air+5	28	0.18
		FLDRG6	FRG6+Air+6	28	0.18
		FLDRG8	FRG8+Air+8	28	0.17
		FLDRG10	FRG10+Air+10	28	0.17
	藍色	FLDRB5	FRB5+Air+5	17	0.18
		FLDRB6	FRB6+Air+6	17	0.18
		FLDRB8	FRB8+Air+8	17	0.17
		FLDRB10	FRB10+Air+10	17	0.17
在線Low-E玻璃	透明	OLEP6	OLE6+Air+6	12	0.53
		OLEP8	OLE8+Air+8	12	0.52
	綠色	OLEG6	OLG6+Air+6	10	0.33
		OLEG8	OLG8+Air+8	9	0.29
	藍色	OLEB6	OLB6+Air+6	10	0.36
		OLEB8	OLG8+Air+8	9	0.33
離線Low-E玻璃	透明	單銀6	SLE6+Air+6	12	0.57
		雙銀6	DLE6+Air+6	15	0.46
		單銀8	SLE8+Air+8	8	0.54
		雙銀8	DLE8+Air+8	8	0.40
	綠色	單銀G6	SLEG6+Air+6	8	0.39
		雙銀G6	DLEG8+Air+8	10	0.33
		單銀G8	SLEG 8+Air+8	7	0.34
		雙銀G8	DLEG8+Air+8	10	0.30
	藍色	單銀B6	SLEB6+Air+6	6	0.29
		雙銀B6	DLEB8+Air+8	8	0.26
		單銀B8	SLEB8+Air+8	6	0.32
		雙銀B8	DLEB8+Air+8	8	0.25

註：1.日射透過率 η_i 與熱負荷計算所使用遮蔽係數 SC(Shading Coefficient)略有不同。SC 是以 3mm 透明玻璃為基準來訂定其他種類玻璃之 SC，此 η_i 則以外氣日射量為 1.0 來表示其穿透的日射能量。因此 η_i 約為 SC 值的 0.88 倍。

2.所有雙層玻璃之空氣或其他氣體層厚度均適用本表之數據，因這些氣體層厚度與日射遮蔽性能關係不大。

3.壓克力板或彩繪玻璃以相近顏色之 10mm 灰色吸熱玻璃之 η_i 代用之，聚碳酸脂 PC (poycarbonte) 之耐力版或中空板依其顏色選擇該顏色之單層吸熱 10mm 或雙層 10+Air+10mm 吸熱玻璃之 η_i 代用之。

4.玻璃磚依其顏色採用 10+Air+10mm 之雙層吸熱玻璃數據為其 η_i 。

5.表中未列之透光材料，依材料供應廠商所提供之性能實驗數據認定之。

表 2.2 遮陽係數表

表 2.2.1a 與窗同寬水平遮陽之遮陽係數 $K_{si,hor}$ ($0 < \text{窗寬 } W_w \leq 0.7\text{m}$)

深度比	N	NNE	NE	ENE	E	ESE	SE	SSE	S	SSW	SW	WSW	W	WNW	NW	NNW
0.05	0.96	0.96	0.96	0.95	0.95	0.95	0.95	0.94	0.94	0.94	0.95	0.95	0.95	0.95	0.96	0.96
0.1	0.95	0.94	0.93	0.93	0.93	0.92	0.92	0.91	0.91	0.91	0.92	0.92	0.93	0.93	0.93	0.94
0.15	0.93	0.92	0.91	0.9	0.9	0.89	0.88	0.87	0.87	0.87	0.88	0.89	0.9	0.9	0.91	0.91
0.2	0.91	0.89	0.88	0.87	0.87	0.86	0.84	0.83	0.84	0.83	0.85	0.86	0.87	0.87	0.88	0.89
0.25	0.9	0.89	0.87	0.85	0.85	0.84	0.82	0.8	0.81	0.8	0.82	0.84	0.85	0.85	0.87	0.88
0.3	0.9	0.88	0.86	0.84	0.84	0.82	0.8	0.78	0.79	0.78	0.8	0.82	0.84	0.84	0.86	0.87
0.4	0.89	0.86	0.84	0.81	0.8	0.78	0.76	0.73	0.75	0.74	0.76	0.79	0.8	0.81	0.83	0.86
0.5	0.88	0.85	0.82	0.79	0.78	0.76	0.73	0.7	0.71	0.7	0.73	0.76	0.78	0.79	0.81	0.85
0.6	0.88	0.85	0.81	0.78	0.76	0.74	0.71	0.67	0.68	0.68	0.71	0.74	0.76	0.77	0.8	0.84
0.7	0.87	0.84	0.8	0.76	0.74	0.72	0.68	0.65	0.65	0.65	0.68	0.71	0.74	0.76	0.79	0.83
0.8	0.87	0.84	0.79	0.75	0.73	0.7	0.67	0.63	0.62	0.63	0.66	0.69	0.72	0.74	0.78	0.82
0.9	0.87	0.83	0.79	0.75	0.72	0.69	0.66	0.62	0.61	0.62	0.65	0.68	0.71	0.73	0.78	0.82
1.0	0.87	0.83	0.79	0.74	0.72	0.68	0.65	0.61	0.6	0.61	0.65	0.68	0.7	0.73	0.77	0.82
1.2	0.86	0.83	0.78	0.73	0.7	0.67	0.64	0.61	0.6	0.61	0.63	0.66	0.69	0.72	0.77	0.82
1.4	0.86	0.83	0.78	0.73	0.69	0.66	0.63	0.61	0.6	0.61	0.63	0.65	0.68	0.71	0.76	0.82
1.6	0.86	0.83	0.77	0.73	0.69	0.66	0.63	0.61	0.6	0.61	0.62	0.65	0.67	0.71	0.76	0.82
1.8	0.85	0.82	0.77	0.72	0.68	0.65	0.63	0.61	0.6	0.6	0.62	0.64	0.66	0.7	0.75	0.81
2.0	0.84	0.81	0.76	0.71	0.67	0.64	0.62	0.61	0.6	0.6	0.61	0.63	0.66	0.69	0.75	0.8



表 2.2.1b 與窗同寬水平遮陽之遮陽係數 $K_{si,hor}$ ($0.7m < \text{窗寬 } W_w \leq 1.5m$)

深度比	N	NNE	NE	ENE	E	ESE	SE	SSE	S	SSW	SW	WSW	W	WNW	NW	NNW
0.05	0.96	0.96	0.96	0.95	0.95	0.95	0.95	0.94	0.94	0.94	0.95	0.95	0.95	0.95	0.96	0.96
0.1	0.94	0.93	0.92	0.92	0.92	0.91	0.91	0.9	0.9	0.9	0.91	0.91	0.92	0.92	0.92	0.93
0.15	0.92	0.91	0.9	0.89	0.89	0.88	0.87	0.86	0.86	0.86	0.87	0.88	0.89	0.89	0.9	0.9
0.2	0.89	0.87	0.86	0.85	0.85	0.84	0.82	0.81	0.82	0.81	0.83	0.84	0.85	0.85	0.86	0.87
0.25	0.87	0.86	0.84	0.82	0.82	0.81	0.79	0.77	0.78	0.77	0.79	0.81	0.82	0.82	0.84	0.85
0.3	0.86	0.84	0.82	0.8	0.8	0.78	0.76	0.74	0.75	0.74	0.76	0.78	0.8	0.8	0.82	0.83
0.4	0.84	0.81	0.79	0.76	0.75	0.73	0.71	0.68	0.7	0.69	0.71	0.74	0.75	0.76	0.78	0.81
0.5	0.82	0.79	0.76	0.73	0.72	0.7	0.67	0.64	0.65	0.64	0.67	0.7	0.72	0.73	0.75	0.79
0.6	0.81	0.78	0.74	0.71	0.69	0.67	0.64	0.6	0.61	0.61	0.64	0.67	0.69	0.7	0.73	0.77
0.7	0.8	0.77	0.73	0.69	0.67	0.65	0.61	0.58	0.58	0.58	0.61	0.64	0.67	0.69	0.72	0.76
0.8	0.79	0.76	0.71	0.67	0.65	0.62	0.59	0.55	0.54	0.55	0.58	0.61	0.64	0.66	0.7	0.74
0.9	0.78	0.74	0.7	0.66	0.63	0.6	0.57	0.53	0.52	0.53	0.56	0.59	0.62	0.64	0.69	0.73
1.0	0.78	0.74	0.7	0.65	0.63	0.59	0.56	0.52	0.51	0.52	0.56	0.59	0.61	0.64	0.68	0.73
1.2	0.76	0.73	0.68	0.63	0.6	0.57	0.54	0.51	0.49	0.51	0.53	0.56	0.59	0.62	0.67	0.72
1.4	0.75	0.72	0.67	0.62	0.58	0.55	0.52	0.5	0.49	0.49	0.52	0.54	0.57	0.6	0.65	0.71
1.6	0.75	0.72	0.66	0.62	0.58	0.55	0.52	0.5	0.49	0.49	0.51	0.54	0.56	0.6	0.65	0.71
1.8	0.74	0.71	0.66	0.61	0.57	0.54	0.52	0.5	0.49	0.49	0.51	0.53	0.55	0.59	0.64	0.7
2.0	0.73	0.7	0.65	0.6	0.56	0.53	0.51	0.5	0.49	0.49	0.5	0.52	0.55	0.58	0.64	0.69

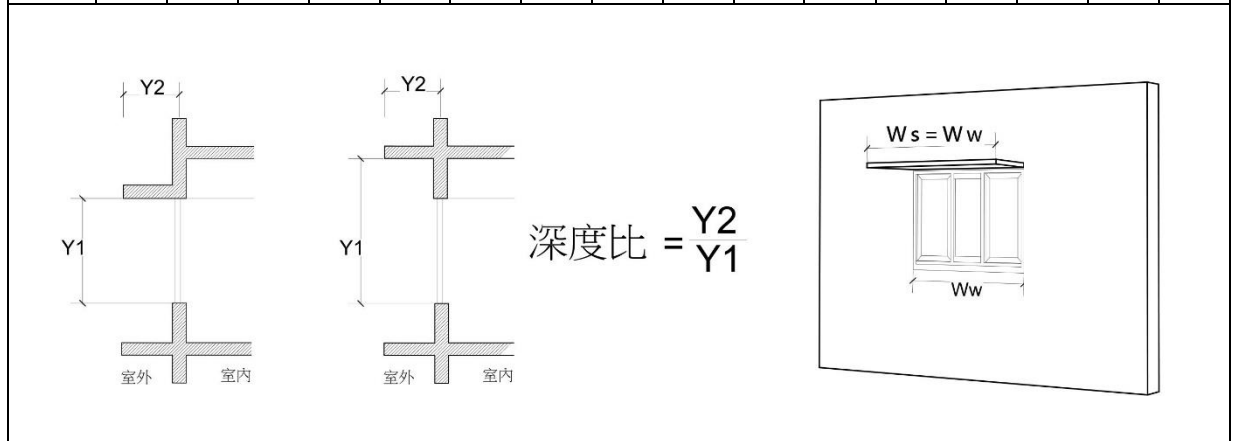

表 2.2.1c 與窗同寬水平遮陽之遮陽係數 $K_{si,hor}$ ($1.5m < \text{窗寬 } W_w \leq 2.5m$)

深度比	N	NNE	NE	ENE	E	ESE	SE	SSE	S	SSW	SW	WSW	W	WNW	NW	NNW
0.05	0.96	0.96	0.96	0.95	0.95	0.95	0.95	0.94	0.94	0.94	0.95	0.95	0.95	0.95	0.96	0.96
0.1	0.93	0.92	0.91	0.91	0.91	0.9	0.9	0.89	0.89	0.89	0.9	0.9	0.91	0.91	0.91	0.92
0.15	0.91	0.9	0.89	0.88	0.88	0.87	0.86	0.85	0.85	0.85	0.86	0.87	0.88	0.88	0.89	0.89
0.2	0.88	0.86	0.85	0.84	0.84	0.83	0.81	0.8	0.81	0.8	0.82	0.83	0.84	0.84	0.85	0.86
0.25	0.86	0.85	0.83	0.81	0.81	0.8	0.78	0.76	0.77	0.76	0.78	0.8	0.81	0.81	0.83	0.84
0.3	0.84	0.82	0.8	0.78	0.78	0.76	0.74	0.72	0.73	0.72	0.74	0.76	0.78	0.78	0.8	0.81
0.4	0.81	0.78	0.76	0.73	0.72	0.7	0.68	0.65	0.67	0.66	0.68	0.71	0.72	0.73	0.75	0.78
0.5	0.78	0.75	0.72	0.69	0.68	0.66	0.63	0.6	0.61	0.6	0.63	0.66	0.68	0.69	0.71	0.75
0.6	0.76	0.73	0.69	0.66	0.64	0.62	0.59	0.55	0.56	0.56	0.59	0.62	0.64	0.65	0.68	0.72
0.7	0.74	0.71	0.67	0.63	0.61	0.59	0.55	0.52	0.52	0.52	0.55	0.58	0.61	0.63	0.66	0.7
0.8	0.73	0.7	0.65	0.61	0.59	0.56	0.53	0.49	0.48	0.49	0.52	0.55	0.58	0.6	0.64	0.68
0.9	0.72	0.68	0.64	0.6	0.57	0.54	0.51	0.47	0.46	0.47	0.5	0.53	0.56	0.58	0.63	0.67
1.0	0.7	0.66	0.62	0.57	0.55	0.51	0.48	0.44	0.43	0.44	0.48	0.51	0.53	0.56	0.6	0.65
1.2	0.68	0.65	0.6	0.55	0.52	0.49	0.46	0.43	0.41	0.43	0.45	0.48	0.51	0.54	0.59	0.64
1.4	0.67	0.64	0.59	0.54	0.5	0.47	0.44	0.42	0.4	0.41	0.44	0.46	0.49	0.52	0.57	0.63
1.6	0.66	0.63	0.57	0.53	0.49	0.46	0.43	0.41	0.4	0.41	0.42	0.45	0.47	0.51	0.56	0.62
1.8	0.64	0.61	0.56	0.51	0.47	0.44	0.42	0.4	0.39	0.39	0.41	0.43	0.45	0.49	0.54	0.6
2.0	0.63	0.6	0.55	0.5	0.46	0.43	0.41	0.4	0.39	0.39	0.4	0.42	0.45	0.48	0.54	0.59

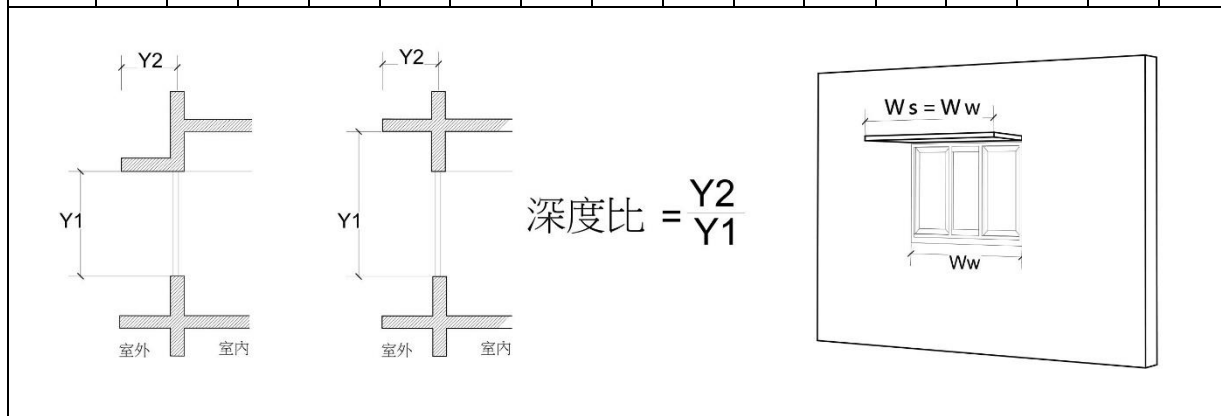

表 2.2.1d 與窗同寬水平遮陽之遮陽係數 $K_{si,hor}$ ($2.5m < \text{窗寬 } W_w \leq 7.5m$)

深度比	N	NNE	NE	ENE	E	ESE	SE	SSE	S	SSW	SW	WSW	W	WNW	NW	NNW
0.05	0.96	0.96	0.96	0.95	0.95	0.95	0.95	0.94	0.94	0.94	0.95	0.95	0.95	0.95	0.96	0.96
0.1	0.93	0.92	0.91	0.91	0.91	0.9	0.9	0.89	0.89	0.89	0.9	0.9	0.91	0.91	0.91	0.92
0.15	0.9	0.89	0.88	0.87	0.87	0.86	0.85	0.84	0.84	0.84	0.85	0.86	0.87	0.87	0.88	0.88
0.2	0.87	0.85	0.84	0.83	0.83	0.82	0.8	0.79	0.8	0.79	0.81	0.82	0.83	0.83	0.84	0.85
0.25	0.85	0.84	0.82	0.8	0.8	0.79	0.77	0.75	0.76	0.75	0.77	0.79	0.8	0.8	0.82	0.83
0.3	0.83	0.81	0.79	0.77	0.77	0.75	0.73	0.71	0.72	0.71	0.73	0.75	0.77	0.77	0.79	0.8
0.4	0.79	0.76	0.74	0.71	0.7	0.68	0.66	0.63	0.65	0.64	0.66	0.69	0.7	0.71	0.73	0.76
0.5	0.76	0.73	0.7	0.67	0.66	0.64	0.61	0.58	0.59	0.58	0.61	0.64	0.66	0.67	0.69	0.73
0.6	0.73	0.7	0.66	0.63	0.61	0.59	0.56	0.52	0.53	0.53	0.56	0.59	0.61	0.62	0.65	0.69
0.7	0.7	0.67	0.63	0.59	0.57	0.55	0.51	0.48	0.48	0.48	0.51	0.54	0.57	0.59	0.62	0.66
0.8	0.69	0.66	0.61	0.57	0.55	0.52	0.49	0.45	0.44	0.45	0.48	0.51	0.54	0.56	0.6	0.64
0.9	0.67	0.63	0.59	0.55	0.52	0.49	0.46	0.42	0.41	0.42	0.45	0.48	0.51	0.53	0.58	0.62
1.0	0.65	0.61	0.57	0.52	0.5	0.46	0.43	0.39	0.38	0.39	0.43	0.46	0.48	0.51	0.55	0.6
1.2	0.62	0.59	0.54	0.49	0.46	0.43	0.4	0.37	0.35	0.37	0.39	0.42	0.45	0.48	0.53	0.58
1.4	0.6	0.57	0.52	0.47	0.43	0.4	0.37	0.35	0.33	0.34	0.37	0.39	0.42	0.45	0.5	0.56
1.6	0.59	0.56	0.5	0.46	0.42	0.39	0.36	0.34	0.33	0.34	0.35	0.38	0.4	0.44	0.49	0.55
1.8	0.57	0.54	0.49	0.44	0.4	0.37	0.35	0.33	0.32	0.32	0.34	0.36	0.38	0.42	0.47	0.53
2.0	0.55	0.52	0.47	0.42	0.38	0.35	0.33	0.32	0.31	0.31	0.32	0.34	0.37	0.4	0.46	0.51

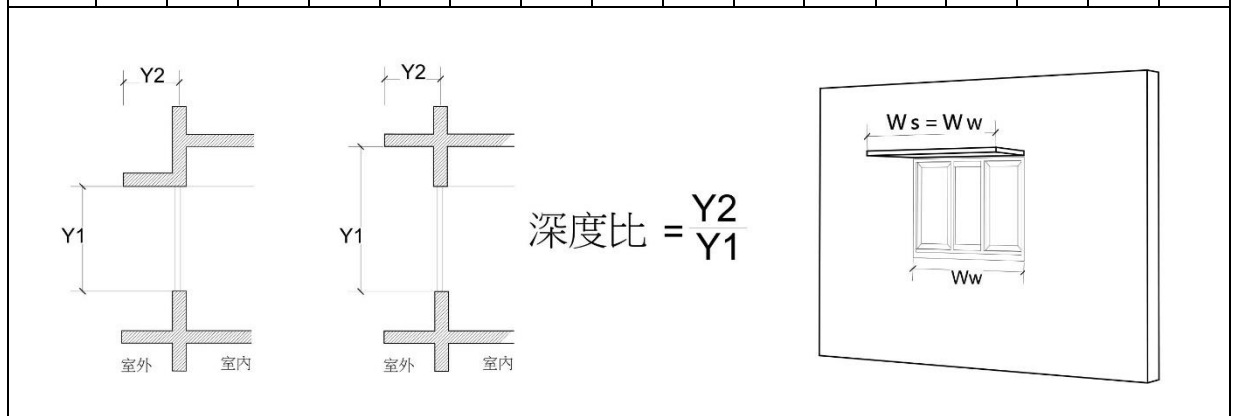

表 2.2.1e 與窗同寬水平遮陽之遮陽係數 $K_{si,hor}$ ($7.5m < \text{窗寬 } W_w$)

深度比	N	NNE	NE	ENE	E	ESE	SE	SSE	S	SSW	SW	WSW	W	WNW	NW	NNW
0.05	0.96	0.96	0.96	0.95	0.95	0.95	0.95	0.94	0.94	0.94	0.95	0.95	0.95	0.95	0.96	0.96
0.1	0.93	0.92	0.91	0.91	0.91	0.9	0.9	0.89	0.89	0.89	0.9	0.9	0.91	0.91	0.91	0.92
0.15	0.9	0.89	0.88	0.87	0.87	0.86	0.85	0.84	0.84	0.84	0.85	0.86	0.87	0.87	0.88	0.88
0.2	0.87	0.85	0.84	0.83	0.83	0.82	0.8	0.79	0.8	0.79	0.81	0.82	0.83	0.83	0.84	0.85
0.25	0.84	0.83	0.81	0.79	0.79	0.78	0.76	0.74	0.75	0.74	0.76	0.78	0.79	0.79	0.81	0.82
0.3	0.82	0.8	0.78	0.76	0.76	0.74	0.72	0.7	0.71	0.7	0.72	0.74	0.76	0.76	0.78	0.79
0.4	0.79	0.76	0.74	0.71	0.7	0.68	0.66	0.63	0.65	0.64	0.66	0.69	0.7	0.71	0.73	0.76
0.5	0.75	0.72	0.69	0.66	0.65	0.63	0.6	0.57	0.58	0.57	0.6	0.63	0.65	0.66	0.68	0.72
0.6	0.72	0.69	0.65	0.62	0.6	0.58	0.55	0.51	0.52	0.52	0.55	0.58	0.6	0.61	0.64	0.68
0.7	0.69	0.66	0.62	0.58	0.56	0.54	0.5	0.47	0.47	0.47	0.5	0.53	0.56	0.58	0.61	0.65
0.8	0.67	0.64	0.59	0.55	0.53	0.5	0.47	0.43	0.42	0.43	0.46	0.49	0.52	0.54	0.58	0.62
0.9	0.65	0.61	0.57	0.53	0.5	0.47	0.44	0.4	0.39	0.4	0.43	0.46	0.49	0.51	0.56	0.6
1.0	0.63	0.59	0.55	0.5	0.48	0.44	0.41	0.37	0.36	0.37	0.41	0.44	0.46	0.49	0.53	0.58
1.2	0.6	0.57	0.52	0.47	0.44	0.41	0.38	0.35	0.33	0.35	0.37	0.4	0.43	0.46	0.51	0.56
1.4	0.58	0.55	0.5	0.45	0.41	0.38	0.35	0.33	0.31	0.32	0.35	0.37	0.4	0.43	0.48	0.54
1.6	0.56	0.53	0.47	0.43	0.39	0.36	0.33	0.31	0.3	0.31	0.32	0.35	0.37	0.41	0.46	0.52
1.8	0.54	0.51	0.46	0.41	0.37	0.34	0.32	0.3	0.29	0.29	0.31	0.33	0.35	0.39	0.44	0.5
2.0	0.52	0.49	0.44	0.39	0.35	0.32	0.3	0.29	0.28	0.28	0.29	0.31	0.34	0.37	0.43	0.48

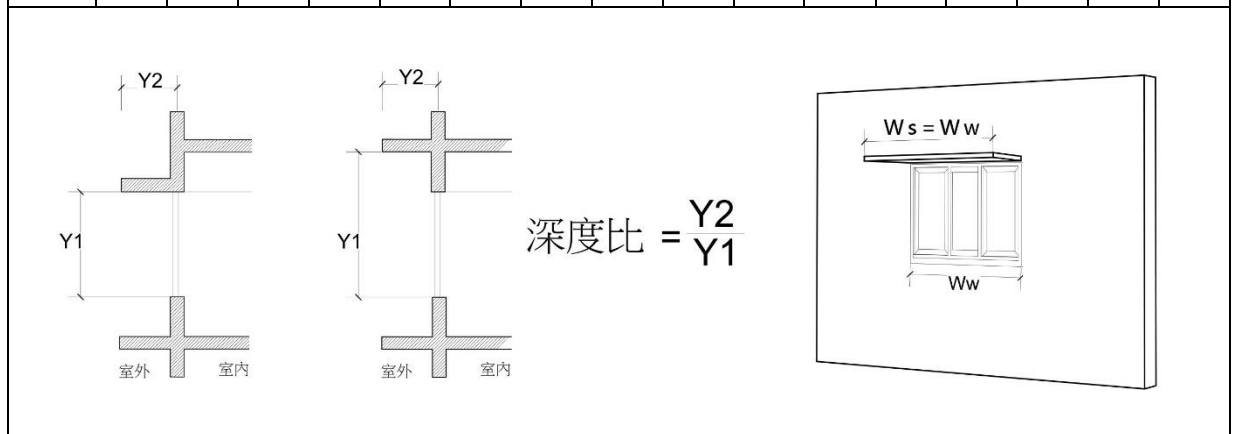

表 2.2.1f 窗寬二倍長以上水平遮陽之遮陽係數 $K_{si,hor}$ ($W_s \geq 2.0 \times W_w$)

深度比	N	NNE	NE	ENE	E	ESE	SE	SSE	S	SSW	SW	WSW	W	WNW	NW	NNW
0.05	0.96	0.96	0.96	0.95	0.95	0.95	0.95	0.94	0.94	0.94	0.95	0.95	0.95	0.95	0.96	0.96
0.1	0.93	0.92	0.91	0.91	0.91	0.90	0.90	0.89	0.89	0.89	0.90	0.90	0.91	0.91	0.91	0.92
0.15	0.90	0.89	0.88	0.87	0.87	0.86	0.85	0.84	0.84	0.84	0.85	0.86	0.87	0.87	0.88	0.88
0.2	0.87	0.85	0.84	0.83	0.83	0.82	0.80	0.79	0.80	0.79	0.81	0.82	0.83	0.83	0.84	0.85
0.25	0.84	0.83	0.81	0.79	0.79	0.78	0.76	0.74	0.75	0.74	0.76	0.78	0.79	0.79	0.81	0.82
0.3	0.82	0.80	0.78	0.76	0.76	0.74	0.72	0.70	0.71	0.70	0.72	0.74	0.76	0.76	0.78	0.79
0.4	0.78	0.75	0.73	0.70	0.69	0.67	0.65	0.62	0.64	0.63	0.65	0.68	0.69	0.70	0.72	0.75
0.5	0.74	0.71	0.68	0.65	0.64	0.62	0.59	0.56	0.57	0.56	0.59	0.62	0.64	0.65	0.67	0.71
0.6	0.71	0.68	0.64	0.61	0.59	0.57	0.54	0.50	0.51	0.51	0.54	0.57	0.59	0.60	0.63	0.67
0.7	0.68	0.65	0.61	0.57	0.55	0.53	0.49	0.46	0.46	0.46	0.49	0.52	0.55	0.57	0.60	0.64
0.8	0.66	0.63	0.58	0.54	0.52	0.49	0.46	0.42	0.41	0.42	0.45	0.48	0.51	0.53	0.57	0.61
0.9	0.64	0.60	0.56	0.52	0.49	0.46	0.43	0.39	0.38	0.39	0.42	0.45	0.48	0.50	0.55	0.59
1.0	0.62	0.58	0.54	0.49	0.47	0.43	0.40	0.36	0.35	0.36	0.40	0.43	0.45	0.48	0.52	0.57
1.2	0.58	0.55	0.50	0.45	0.42	0.39	0.36	0.33	0.31	0.33	0.35	0.38	0.41	0.44	0.49	0.54
1.4	0.56	0.53	0.48	0.43	0.39	0.36	0.33	0.31	0.29	0.30	0.33	0.35	0.38	0.41	0.46	0.52
1.6	0.54	0.51	0.45	0.41	0.37	0.34	0.31	0.29	0.28	0.29	0.30	0.33	0.35	0.39	0.44	0.50
1.8	0.52	0.49	0.44	0.39	0.35	0.32	0.30	0.28	0.27	0.27	0.29	0.31	0.33	0.37	0.42	0.48
2.0	0.50	0.47	0.42	0.37	0.33	0.30	0.28	0.27	0.26	0.26	0.27	0.29	0.32	0.35	0.41	0.46

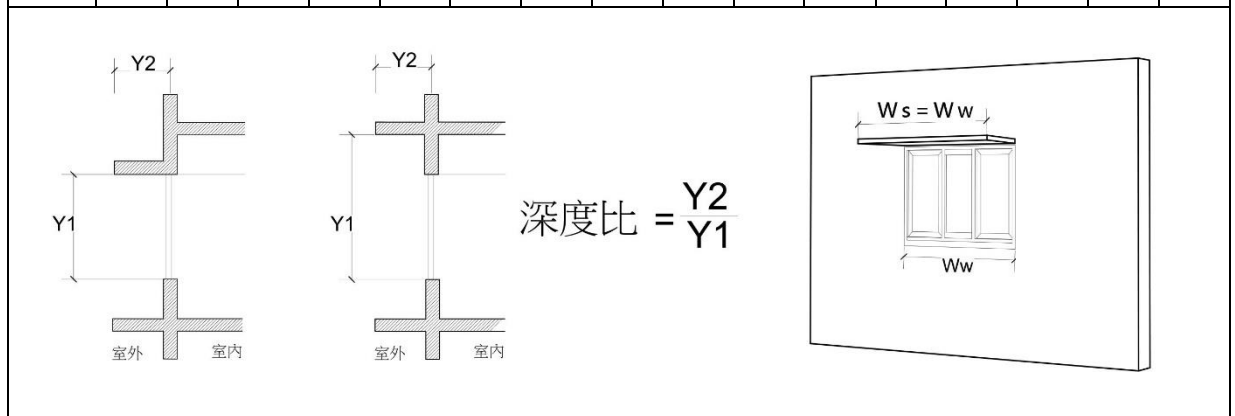

表 2.2.2a 與窗同高垂直遮陽之遮陽係數 $K_{si,ver}$ ($0 < \text{窗高 } H_w \leq 0.7\text{m}$)

深度比	N	NNE	NE	ENE	E	ESE	SE	SSE	S	SSW	SW	WSW	W	WNW	NW	NNW
0.05	0.97	0.97	0.97	0.97	0.98	0.98	0.98	0.97	0.97	0.97	0.98	0.98	0.98	0.97	0.97	0.97
0.1	0.93	0.92	0.93	0.93	0.95	0.94	0.94	0.93	0.93	0.93	0.94	0.95	0.95	0.93	0.93	0.92
0.15	0.91	0.91	0.91	0.91	0.94	0.93	0.93	0.91	0.91	0.91	0.93	0.94	0.94	0.91	0.91	0.9
0.2	0.89	0.88	0.88	0.89	0.92	0.92	0.91	0.88	0.89	0.88	0.91	0.92	0.92	0.89	0.88	0.88
0.25	0.87	0.86	0.86	0.87	0.9	0.9	0.89	0.86	0.86	0.86	0.89	0.9	0.9	0.87	0.86	0.86
0.3	0.86	0.85	0.85	0.86	0.89	0.9	0.88	0.85	0.85	0.85	0.88	0.9	0.89	0.86	0.84	0.84
0.4	0.85	0.82	0.82	0.83	0.87	0.88	0.86	0.82	0.82	0.82	0.86	0.88	0.87	0.83	0.82	0.81
0.5	0.84	0.8	0.79	0.81	0.85	0.86	0.83	0.79	0.79	0.79	0.84	0.86	0.85	0.81	0.79	0.79
0.6	0.83	0.79	0.78	0.8	0.84	0.85	0.82	0.78	0.77	0.78	0.82	0.85	0.84	0.79	0.77	0.78
0.7	0.83	0.78	0.76	0.78	0.83	0.83	0.81	0.76	0.75	0.76	0.81	0.83	0.83	0.78	0.76	0.77
0.8	0.82	0.77	0.75	0.77	0.82	0.82	0.79	0.75	0.73	0.75	0.79	0.82	0.82	0.76	0.75	0.76
0.9	0.82	0.77	0.74	0.76	0.81	0.81	0.78	0.74	0.72	0.74	0.78	0.81	0.81	0.76	0.74	0.76
1.0	0.81	0.77	0.72	0.75	0.79	0.8	0.77	0.72	0.71	0.73	0.77	0.79	0.79	0.75	0.72	0.76
1.2	0.81	0.76	0.72	0.74	0.79	0.78	0.76	0.71	0.7	0.71	0.76	0.77	0.79	0.73	0.71	0.75
1.4	0.8	0.76	0.71	0.72	0.77	0.76	0.75	0.69	0.68	0.7	0.75	0.75	0.78	0.72	0.7	0.75
1.6	0.79	0.76	0.71	0.71	0.76	0.74	0.73	0.68	0.67	0.68	0.73	0.73	0.76	0.71	0.7	0.75
1.8	0.79	0.76	0.71	0.71	0.75	0.73	0.72	0.68	0.67	0.68	0.72	0.72	0.75	0.71	0.7	0.75
2.0	0.79	0.75	0.71	0.7	0.75	0.72	0.72	0.67	0.66	0.67	0.72	0.71	0.75	0.7	0.7	0.74

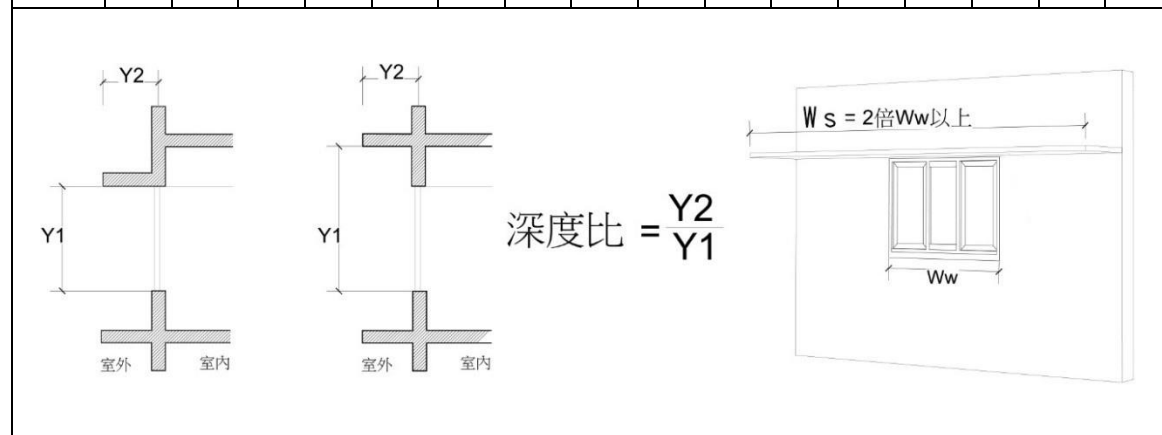

表 2.2.2b 與窗同高垂直遮陽之遮陽係數 $K_{si,ver}$ ($0.7m < \text{窗高 } H_w \leq 1.5m$)

深度比	N	NNE	NE	ENE	E	ESE	SE	SSE	S	SSW	SW	WSW	W	WNW	NW	NNW
0.05	0.96	0.96	0.96	0.96	0.97	0.97	0.97	0.96	0.96	0.96	0.97	0.97	0.97	0.96	0.96	0.96
0.1	0.93	0.92	0.93	0.93	0.95	0.94	0.94	0.93	0.93	0.93	0.94	0.95	0.95	0.93	0.93	0.92
0.15	0.89	0.89	0.89	0.89	0.92	0.91	0.91	0.89	0.89	0.89	0.91	0.92	0.92	0.89	0.89	0.88
0.2	0.87	0.86	0.86	0.87	0.9	0.9	0.89	0.86	0.87	0.86	0.89	0.9	0.9	0.87	0.86	0.86
0.25	0.85	0.84	0.84	0.85	0.88	0.88	0.87	0.84	0.84	0.84	0.87	0.88	0.88	0.85	0.84	0.84
0.3	0.83	0.82	0.82	0.83	0.86	0.87	0.85	0.82	0.82	0.82	0.85	0.87	0.86	0.83	0.81	0.81
0.4	0.8	0.77	0.77	0.78	0.82	0.83	0.81	0.77	0.77	0.77	0.81	0.83	0.82	0.78	0.77	0.76
0.5	0.79	0.75	0.74	0.76	0.8	0.81	0.78	0.74	0.74	0.74	0.79	0.81	0.8	0.76	0.74	0.74
0.6	0.76	0.72	0.71	0.73	0.77	0.78	0.75	0.71	0.7	0.71	0.75	0.78	0.77	0.72	0.7	0.71
0.7	0.76	0.71	0.69	0.71	0.76	0.76	0.74	0.69	0.68	0.69	0.74	0.76	0.76	0.71	0.69	0.7
0.8	0.74	0.69	0.67	0.69	0.74	0.74	0.71	0.67	0.65	0.67	0.71	0.74	0.74	0.68	0.67	0.68
0.9	0.73	0.68	0.65	0.67	0.72	0.72	0.69	0.65	0.63	0.65	0.69	0.72	0.72	0.67	0.65	0.67
1.0	0.72	0.68	0.64	0.67	0.71	0.72	0.69	0.64	0.63	0.65	0.69	0.71	0.71	0.67	0.64	0.67
1.2	0.72	0.67	0.63	0.65	0.7	0.69	0.67	0.62	0.61	0.62	0.67	0.68	0.7	0.64	0.62	0.66
1.4	0.7	0.66	0.61	0.62	0.67	0.66	0.65	0.59	0.58	0.6	0.65	0.65	0.68	0.62	0.6	0.65
1.6	0.69	0.65	0.6	0.61	0.66	0.64	0.63	0.58	0.57	0.58	0.63	0.63	0.66	0.61	0.59	0.64
1.8	0.69	0.65	0.6	0.61	0.65	0.63	0.62	0.58	0.57	0.58	0.62	0.62	0.65	0.61	0.59	0.64
2.0	0.68	0.64	0.6	0.59	0.64	0.61	0.61	0.56	0.55	0.56	0.61	0.6	0.64	0.59	0.59	0.63

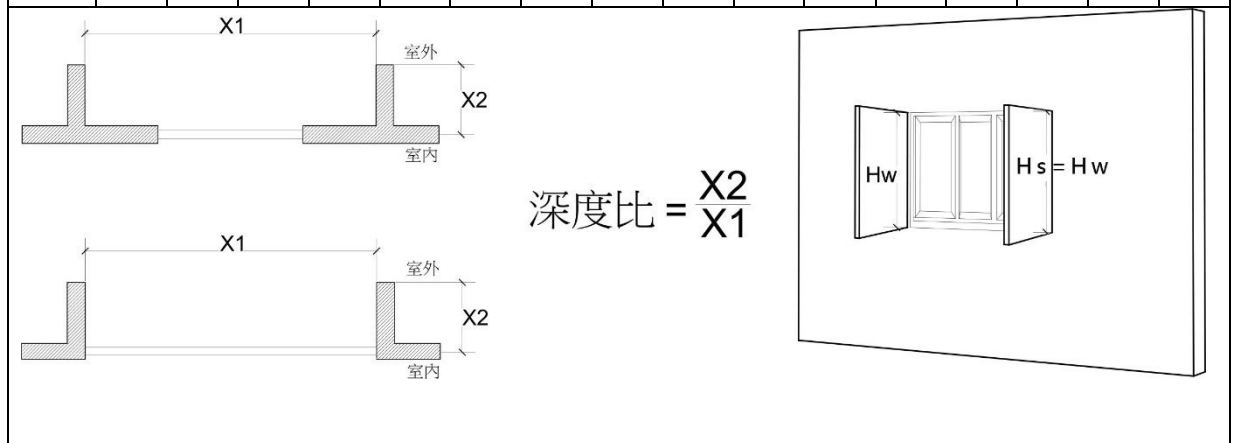

表 2.2.2c 與窗同高垂直遮陽之遮陽係數 $K_{si,ver}$ ($1.5m < \text{窗高 } H_w \leq 2.5m$)

深度比	N	NNE	NE	ENE	E	ESE	SE	SSE	S	SSW	SW	WSW	W	WNW	NW	NNW
0.05	0.96	0.96	0.96	0.96	0.97	0.97	0.97	0.96	0.96	0.96	0.97	0.97	0.97	0.96	0.96	0.96
0.1	0.92	0.91	0.92	0.92	0.94	0.93	0.93	0.92	0.92	0.92	0.93	0.94	0.94	0.92	0.92	0.91
0.15	0.89	0.89	0.89	0.89	0.92	0.91	0.91	0.89	0.89	0.89	0.91	0.92	0.92	0.89	0.89	0.88
0.2	0.86	0.85	0.85	0.86	0.89	0.89	0.88	0.85	0.86	0.85	0.88	0.89	0.89	0.86	0.85	0.85
0.25	0.83	0.82	0.82	0.83	0.86	0.86	0.85	0.82	0.82	0.82	0.85	0.86	0.86	0.83	0.82	0.82
0.3	0.8	0.79	0.79	0.8	0.83	0.84	0.82	0.79	0.79	0.79	0.82	0.84	0.83	0.8	0.78	0.78
0.4	0.77	0.74	0.74	0.75	0.79	0.8	0.78	0.74	0.74	0.74	0.78	0.8	0.79	0.75	0.74	0.73
0.5	0.75	0.71	0.7	0.72	0.76	0.77	0.74	0.7	0.7	0.7	0.75	0.77	0.76	0.72	0.7	0.7
0.6	0.72	0.68	0.67	0.69	0.73	0.74	0.71	0.67	0.66	0.67	0.71	0.74	0.73	0.68	0.66	0.67
0.7	0.7	0.65	0.63	0.65	0.7	0.7	0.68	0.63	0.62	0.63	0.68	0.7	0.7	0.65	0.63	0.64
0.8	0.68	0.63	0.61	0.63	0.68	0.68	0.65	0.61	0.59	0.61	0.65	0.68	0.68	0.62	0.61	0.62
0.9	0.66	0.61	0.58	0.6	0.65	0.65	0.62	0.58	0.56	0.58	0.62	0.65	0.65	0.6	0.58	0.6
1.0	0.64	0.61	0.56	0.59	0.63	0.64	0.61	0.56	0.55	0.57	0.61	0.63	0.63	0.59	0.56	0.6
1.2	0.63	0.58	0.54	0.56	0.61	0.6	0.58	0.53	0.52	0.53	0.58	0.59	0.61	0.55	0.53	0.57
1.4	0.61	0.57	0.52	0.53	0.58	0.57	0.56	0.5	0.49	0.51	0.56	0.56	0.59	0.53	0.51	0.56
1.6	0.6	0.56	0.51	0.52	0.57	0.55	0.54	0.49	0.48	0.49	0.54	0.54	0.57	0.52	0.5	0.55
1.8	0.58	0.55	0.5	0.5	0.54	0.52	0.51	0.47	0.46	0.47	0.51	0.51	0.54	0.5	0.49	0.54
2.0	0.58	0.54	0.5	0.49	0.54	0.51	0.51	0.46	0.45	0.46	0.51	0.5	0.54	0.49	0.49	0.53

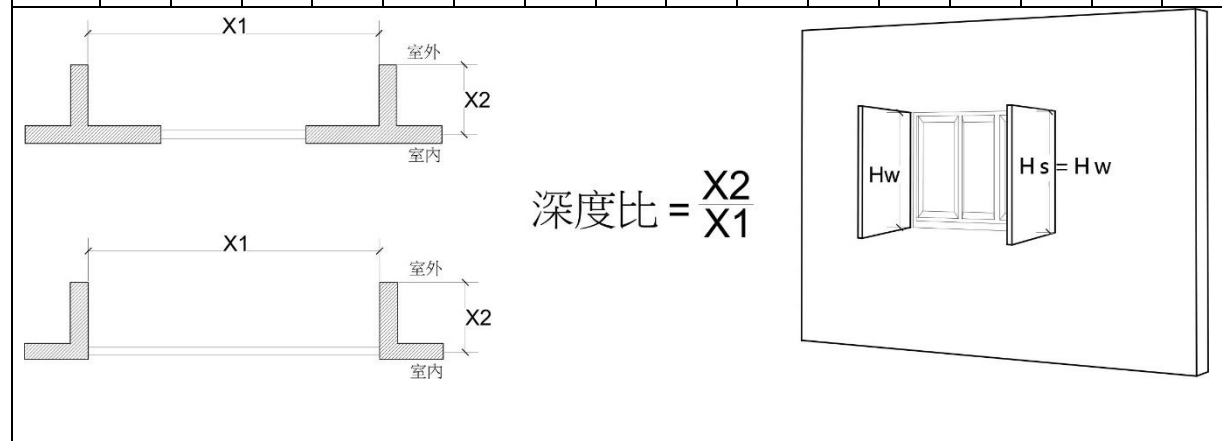

表 2.2.2d 與窗同高垂直遮陽之遮陽係數 Ksi,ver (2.5m<窗高 Hw≤7.5m)

深度比	N	NNE	NE	ENE	E	ESE	SE	SSE	S	SSW	SW	WSW	W	WNW	NW	NNW
0.05	0.96	0.96	0.96	0.96	0.97	0.97	0.97	0.96	0.96	0.96	0.97	0.97	0.97	0.96	0.96	0.96
0.1	0.92	0.91	0.92	0.92	0.94	0.93	0.93	0.92	0.92	0.92	0.93	0.94	0.94	0.92	0.92	0.91
0.15	0.88	0.88	0.88	0.88	0.91	0.9	0.9	0.88	0.88	0.88	0.9	0.91	0.91	0.88	0.88	0.87
0.2	0.85	0.84	0.84	0.85	0.88	0.88	0.87	0.84	0.85	0.84	0.87	0.88	0.88	0.85	0.84	0.84
0.25	0.83	0.82	0.82	0.83	0.86	0.86	0.85	0.82	0.82	0.82	0.85	0.86	0.86	0.83	0.82	0.82
0.3	0.8	0.79	0.79	0.8	0.83	0.84	0.82	0.79	0.79	0.79	0.82	0.84	0.83	0.8	0.78	0.78
0.4	0.76	0.73	0.73	0.74	0.78	0.79	0.77	0.73	0.73	0.73	0.77	0.79	0.78	0.74	0.73	0.72
0.5	0.73	0.69	0.68	0.7	0.74	0.75	0.72	0.68	0.68	0.68	0.73	0.75	0.74	0.7	0.68	0.68
0.6	0.7	0.66	0.65	0.67	0.71	0.72	0.69	0.65	0.64	0.65	0.69	0.72	0.71	0.66	0.64	0.65
0.7	0.68	0.63	0.61	0.63	0.68	0.68	0.66	0.61	0.6	0.61	0.66	0.68	0.68	0.63	0.61	0.62
0.8	0.65	0.6	0.58	0.6	0.65	0.65	0.62	0.58	0.56	0.58	0.62	0.65	0.65	0.59	0.58	0.59
0.9	0.63	0.58	0.55	0.57	0.62	0.62	0.59	0.55	0.53	0.55	0.59	0.62	0.62	0.57	0.55	0.57
1.0	0.61	0.58	0.53	0.56	0.6	0.61	0.58	0.53	0.52	0.54	0.58	0.6	0.6	0.56	0.53	0.57
1.2	0.59	0.54	0.5	0.52	0.57	0.56	0.54	0.49	0.48	0.49	0.54	0.55	0.57	0.51	0.49	0.53
1.4	0.57	0.53	0.48	0.49	0.54	0.53	0.52	0.46	0.45	0.47	0.52	0.52	0.55	0.49	0.47	0.52
1.6	0.55	0.51	0.46	0.47	0.52	0.5	0.49	0.44	0.43	0.44	0.49	0.49	0.52	0.47	0.45	0.5
1.8	0.53	0.5	0.45	0.45	0.49	0.47	0.46	0.42	0.41	0.42	0.46	0.46	0.49	0.45	0.44	0.49
2.0	0.53	0.49	0.44	0.44	0.49	0.46	0.46	0.41	0.4	0.41	0.46	0.45	0.49	0.44	0.43	0.48

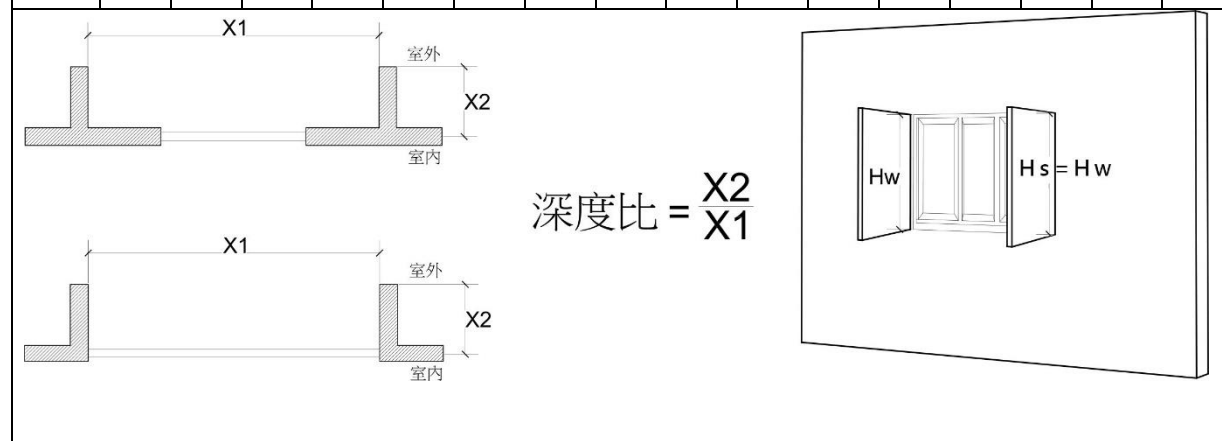

表 2.2.2e 與窗同高垂直遮陽之遮陽係數 $K_{si,ver}$ ($7.5m < \text{窗高 } H_w$)

深度比	N	NNE	NE	ENE	E	ESE	SE	SSE	S	SSW	SW	WSW	W	WNW	NW	NNW
0.05	0.96	0.96	0.96	0.96	0.97	0.97	0.97	0.96	0.96	0.96	0.97	0.97	0.97	0.96	0.96	0.96
0.1	0.92	0.91	0.92	0.92	0.94	0.93	0.93	0.92	0.92	0.92	0.93	0.94	0.94	0.92	0.92	0.91
0.15	0.88	0.88	0.88	0.88	0.91	0.9	0.9	0.88	0.88	0.88	0.9	0.91	0.91	0.88	0.88	0.87
0.2	0.85	0.84	0.84	0.85	0.88	0.88	0.87	0.84	0.85	0.84	0.87	0.88	0.88	0.85	0.84	0.84
0.25	0.82	0.81	0.81	0.82	0.85	0.85	0.84	0.81	0.81	0.81	0.84	0.85	0.85	0.82	0.81	0.81
0.3	0.79	0.78	0.78	0.79	0.82	0.83	0.81	0.78	0.78	0.78	0.81	0.83	0.82	0.79	0.77	0.77
0.4	0.75	0.72	0.72	0.73	0.77	0.78	0.76	0.72	0.72	0.72	0.76	0.78	0.77	0.73	0.72	0.71
0.5	0.72	0.68	0.67	0.69	0.73	0.74	0.71	0.67	0.67	0.67	0.72	0.74	0.73	0.69	0.67	0.67
0.6	0.69	0.65	0.64	0.66	0.7	0.71	0.68	0.64	0.63	0.64	0.68	0.71	0.7	0.65	0.63	0.64
0.7	0.67	0.62	0.6	0.62	0.67	0.67	0.65	0.6	0.59	0.6	0.65	0.67	0.67	0.62	0.6	0.61
0.8	0.64	0.59	0.57	0.59	0.64	0.64	0.61	0.57	0.55	0.57	0.61	0.64	0.64	0.58	0.57	0.58
0.9	0.62	0.57	0.54	0.56	0.61	0.61	0.58	0.54	0.52	0.54	0.58	0.61	0.61	0.56	0.54	0.56
1.0	0.59	0.56	0.51	0.54	0.58	0.59	0.56	0.51	0.5	0.52	0.56	0.58	0.58	0.54	0.51	0.55
1.2	0.57	0.52	0.48	0.5	0.55	0.54	0.52	0.47	0.46	0.47	0.52	0.53	0.55	0.49	0.47	0.51
1.4	0.54	0.5	0.45	0.46	0.51	0.5	0.49	0.43	0.42	0.44	0.49	0.49	0.52	0.46	0.44	0.49
1.6	0.53	0.49	0.44	0.45	0.5	0.48	0.47	0.42	0.41	0.42	0.47	0.47	0.5	0.45	0.43	0.48
1.8	0.51	0.48	0.42	0.43	0.47	0.45	0.44	0.4	0.39	0.4	0.44	0.44	0.47	0.43	0.41	0.47
2.0	0.5	0.46	0.42	0.41	0.46	0.43	0.43	0.38	0.37	0.38	0.43	0.42	0.46	0.41	0.41	0.45

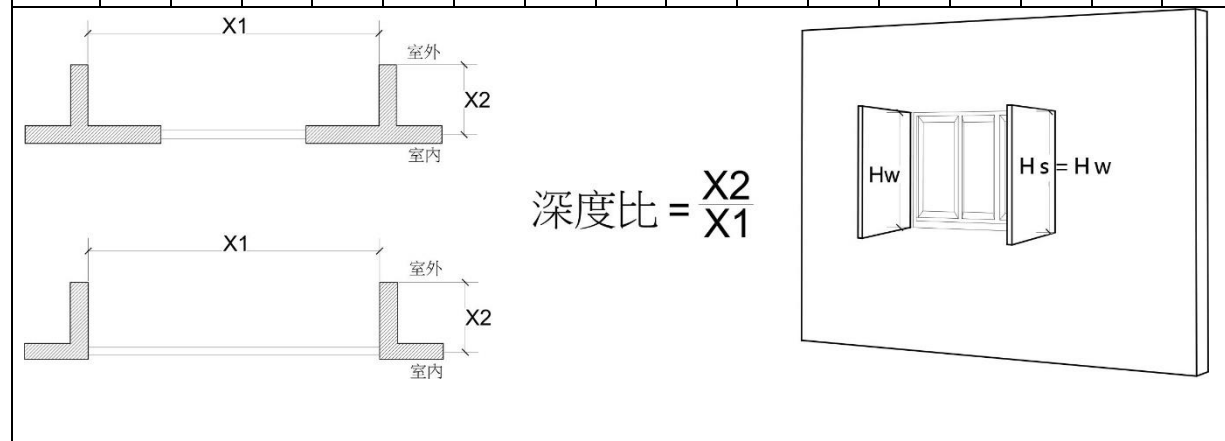

表 2.2.2f 窗高二倍長以上垂直遮陽之遮陽係數 $K_{si,ver}$ ($H_s \geq 2.0 \times H_w$)

深度比	N	NNE	NE	ENE	E	ESE	SE	SSE	S	SSW	SW	WSW	W	WNW	NW	NNW
0.05	0.96	0.96	0.96	0.96	0.97	0.97	0.97	0.96	0.96	0.96	0.97	0.97	0.97	0.96	0.96	0.96
0.1	0.92	0.91	0.92	0.92	0.94	0.93	0.93	0.92	0.92	0.92	0.93	0.94	0.94	0.92	0.92	0.91
0.15	0.88	0.88	0.88	0.88	0.91	0.90	0.90	0.88	0.88	0.88	0.90	0.91	0.91	0.88	0.88	0.87
0.2	0.85	0.84	0.84	0.85	0.88	0.88	0.87	0.84	0.85	0.84	0.87	0.88	0.88	0.85	0.84	0.84
0.25	0.82	0.81	0.81	0.82	0.85	0.85	0.84	0.81	0.81	0.81	0.84	0.85	0.85	0.82	0.81	0.81
0.3	0.79	0.78	0.78	0.79	0.82	0.83	0.81	0.78	0.78	0.78	0.81	0.83	0.82	0.79	0.77	0.77
0.4	0.75	0.72	0.72	0.73	0.77	0.78	0.76	0.72	0.72	0.72	0.76	0.78	0.77	0.73	0.72	0.71
0.5	0.72	0.68	0.67	0.69	0.73	0.74	0.71	0.67	0.67	0.67	0.72	0.74	0.73	0.69	0.67	0.67
0.6	0.68	0.64	0.63	0.65	0.69	0.70	0.67	0.63	0.62	0.63	0.67	0.70	0.69	0.64	0.62	0.63
0.7	0.66	0.61	0.59	0.61	0.66	0.66	0.64	0.59	0.58	0.59	0.64	0.66	0.66	0.61	0.59	0.60
0.8	0.63	0.58	0.56	0.58	0.63	0.63	0.60	0.56	0.54	0.56	0.60	0.63	0.63	0.57	0.56	0.57
0.9	0.61	0.56	0.53	0.55	0.60	0.60	0.57	0.53	0.51	0.53	0.57	0.60	0.60	0.55	0.53	0.55
1.0	0.58	0.55	0.50	0.53	0.57	0.58	0.55	0.50	0.49	0.51	0.55	0.57	0.57	0.53	0.50	0.54
1.2	0.56	0.51	0.47	0.49	0.54	0.53	0.51	0.46	0.45	0.46	0.51	0.52	0.54	0.48	0.46	0.50
1.4	0.53	0.49	0.44	0.45	0.50	0.49	0.48	0.42	0.41	0.43	0.48	0.48	0.51	0.45	0.43	0.48
1.6	0.51	0.47	0.42	0.43	0.48	0.46	0.45	0.40	0.39	0.40	0.45	0.45	0.48	0.43	0.41	0.46
1.8	0.49	0.46	0.40	0.41	0.45	0.43	0.42	0.38	0.37	0.38	0.42	0.42	0.45	0.41	0.39	0.45
2.0	0.48	0.44	0.40	0.39	0.44	0.41	0.41	0.36	0.35	0.36	0.41	0.40	0.44	0.39	0.39	0.43

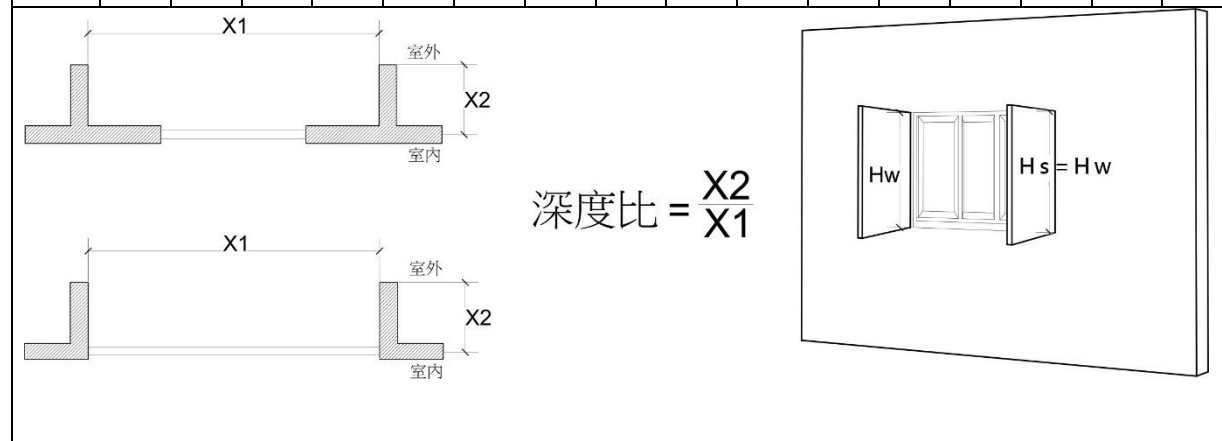

表 2.2.3 格子遮陽之遮陽係數 $K_{si,grid}$

深度比	N	NNE	NE	ENE	E	ESE	SE	SSE	S	SSW	SW	WSW	W	WNW	NW	NNW
0.05	0.93	0.92	0.92	0.92	0.92	0.92	0.91	0.90	0.90	0.90	0.91	0.92	0.92	0.92	0.92	0.92
0.1	0.87	0.86	0.85	0.84	0.85	0.84	0.83	0.81	0.82	0.81	0.83	0.84	0.85	0.84	0.85	0.85
0.15	0.82	0.80	0.79	0.78	0.78	0.78	0.76	0.74	0.74	0.74	0.76	0.78	0.79	0.78	0.79	0.80
0.2	0.78	0.75	0.74	0.72	0.73	0.72	0.70	0.67	0.68	0.67	0.70	0.72	0.73	0.72	0.73	0.75
0.25	0.74	0.71	0.69	0.67	0.68	0.66	0.64	0.61	0.62	0.61	0.64	0.66	0.68	0.67	0.68	0.71
0.3	0.70	0.68	0.65	0.63	0.63	0.62	0.59	0.56	0.56	0.56	0.59	0.62	0.63	0.63	0.64	0.67
0.4	0.65	0.62	0.58	0.56	0.55	0.54	0.51	0.47	0.47	0.47	0.51	0.54	0.55	0.56	0.57	0.61
0.5	0.60	0.57	0.53	0.50	0.49	0.47	0.44	0.40	0.39	0.41	0.44	0.47	0.49	0.50	0.52	0.56
0.6	0.57	0.53	0.49	0.46	0.45	0.42	0.39	0.35	0.34	0.35	0.39	0.42	0.44	0.45	0.48	0.52
0.7	0.54	0.50	0.46	0.42	0.41	0.38	0.35	0.31	0.30	0.31	0.35	0.38	0.40	0.41	0.45	0.49
0.8	0.51	0.48	0.43	0.40	0.37	0.35	0.32	0.29	0.27	0.28	0.32	0.34	0.36	0.38	0.42	0.47
0.9	0.49	0.45	0.41	0.37	0.35	0.32	0.30	0.27	0.25	0.26	0.29	0.32	0.34	0.36	0.40	0.45
1.0	0.47	0.44	0.39	0.35	0.33	0.30	0.28	0.25	0.24	0.25	0.27	0.29	0.32	0.34	0.38	0.43
1.2	0.44	0.41	0.37	0.32	0.30	0.27	0.25	0.23	0.23	0.23	0.25	0.26	0.29	0.31	0.35	0.40
1.4	0.42	0.39	0.34	0.30	0.28	0.25	0.23	0.22	0.21	0.21	0.23	0.24	0.26	0.29	0.33	0.38
1.6	0.40	0.37	0.33	0.29	0.26	0.24	0.22	0.21	0.20	0.20	0.21	0.23	0.25	0.27	0.32	0.37
1.8	0.39	0.36	0.32	0.27	0.25	0.22	0.21	0.20	0.20	0.19	0.20	0.21	0.24	0.26	0.31	0.35
2.0	0.38	0.35	0.31	0.27	0.24	0.22	0.20	0.19	0.19	0.19	0.20	0.21	0.23	0.26	0.30	0.34



$$\text{深度比} = \left[\frac{X_2}{X_1} + \frac{Y_2}{Y_1} \right] \div 2$$

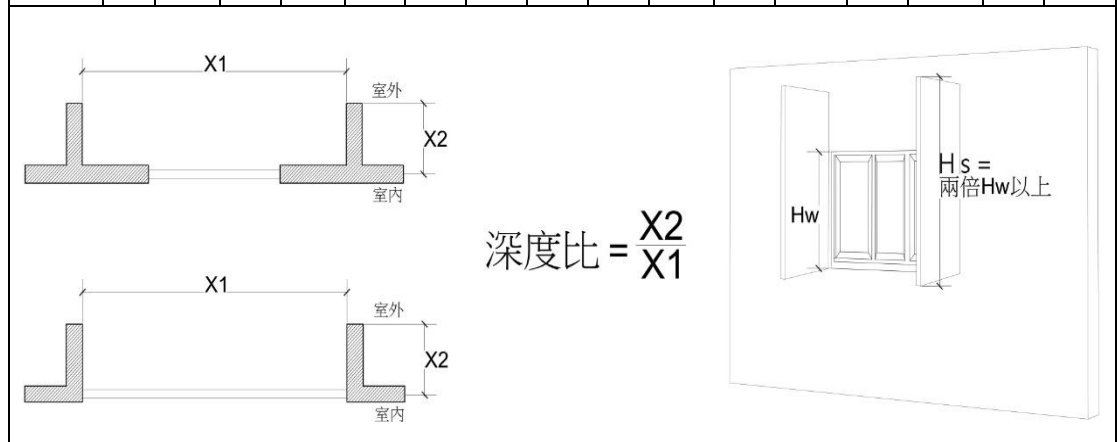
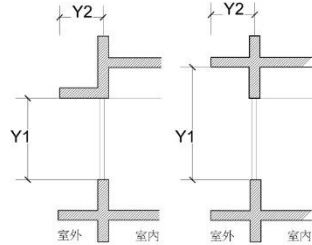
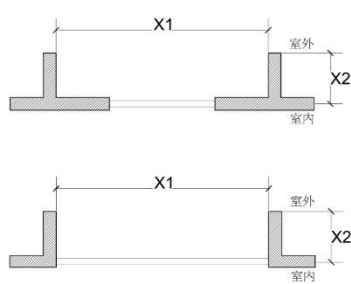

表 2.2.4 窗寬二倍長度內之水平遮陽與窗高二倍長度內之垂直外遮陽之遮陽係數修正量（各方位均適用）

深度比	水平遮陽之遮陽係數修正量 $\Delta K_{Si,hor}$					垂直遮陽之遮陽係數修正量 $\Delta K_{Si,ver}$				
	窗寬 $0 < W_w \leq 0.7m$	窗寬 $0.7 < W_w \leq 1.5m$	窗寬 $1.5 < W_w \leq 2.5m$	窗寬 $2.5 < W_w \leq 7.5m$	窗寬 $7.5 < W_w$	窗高 $0 < H_w \leq 0.7m$	窗高 $0.7 < H_w \leq 1.5m$	窗高 $1.5 < H_w \leq 2.5m$	窗高 $2.5 < H_w \leq 7.5m$	窗高 $7.5 < H_w$
0	0.00	0.00	0.00	0.00	0.00	0.00	0.00	0.00	0.00	0.00
0.05	0.00	0.00	0.00	0.00	0.00	0.01	0.00	0.00	0.00	0.00
0.1	0.02	0.01	0.00	0.00	0.00	0.01	0.01	0.00	0.00	0.00
0.15	0.03	0.02	0.01	0.00	0.00	0.03	0.01	0.01	0.00	0.00
0.2	0.04	0.02	0.01	0.00	0.00	0.04	0.02	0.01	0.00	0.00
0.25	0.06	0.03	0.02	0.01	0.00	0.05	0.03	0.01	0.01	0.00
0.3	0.08	0.04	0.02	0.01	0.00	0.07	0.04	0.01	0.01	0.00
0.4	0.11	0.06	0.03	0.01	0.01	0.10	0.05	0.02	0.01	0.00
0.5	0.14	0.08	0.04	0.02	0.01	0.12	0.07	0.03	0.01	0.00
0.6	0.17	0.10	0.05	0.02	0.01	0.15	0.08	0.04	0.02	0.01
0.7	0.19	0.12	0.06	0.02	0.01	0.17	0.10	0.04	0.02	0.01
0.8	0.21	0.13	0.07	0.03	0.01	0.19	0.11	0.05	0.02	0.01
0.9	0.23	0.14	0.08	0.03	0.01	0.21	0.12	0.05	0.02	0.01
1.0	0.25	0.16	0.08	0.03	0.01	0.22	0.14	0.06	0.03	0.01
1.2	0.28	0.18	0.10	0.04	0.02	0.25	0.16	0.07	0.03	0.01
1.4	0.30	0.19	0.11	0.04	0.02	0.27	0.17	0.08	0.04	0.01
1.6	0.32	0.21	0.12	0.05	0.02	0.28	0.18	0.09	0.04	0.02
1.8	0.33	0.22	0.12	0.05	0.02	0.30	0.20	0.09	0.04	0.02
2.0	0.34	0.23	0.13	0.05	0.02	0.31	0.20	0.10	0.05	0.02

註：修正係數在水平遮陽為圖 2.3 之 $(W_w/W_s)^2$ ，在垂直遮陽為圖 2.4 之 $(H_w/H_s)^2$
 水平遮陽：修正後 $K_{Si,hor}$ = 表 2.2.1f 讀取之 $K_{Si,hor}$ + 修正量 $\Delta K_{Si,hor}$ × 修正係數 $(W_w/W_s)^2$
 垂直遮陽：修正後 $K_{Si,ver}$ = 表 2.2.2f 讀取之 $K_{Si,ver}$ + 修正量 $\Delta K_{Si,ver}$ × 修正係數 $(H_w/H_s)^2$

表 2.2.5 鄰棟建物遮陽係數 Kbi

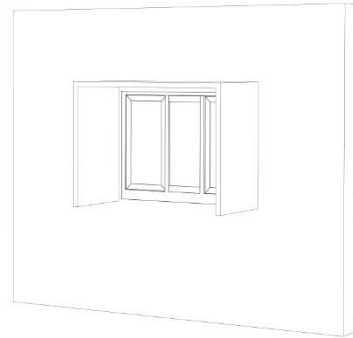
遮蔽仰角	N	NNE	NE	ENE	E	ESE	SE	SSE	S	SSW	SW	WSW	W	WNW	NW	NNW
≤0.01	0.00	0.00	0.00	0.00	0.00	0.00	0.00	0.00	0.00	0.00	0.00	0.00	0.00	0.00	0.00	0.00
0.05	0.04	0.04	0.04	0.05	0.05	0.05	0.05	0.06	0.06	0.06	0.05	0.05	0.05	0.05	0.04	0.04
0.1	0.07	0.08	0.09	0.09	0.09	0.10	0.10	0.11	0.11	0.11	0.10	0.10	0.09	0.09	0.09	0.08
0.15	0.10	0.11	0.12	0.13	0.13	0.14	0.15	0.16	0.16	0.16	0.15	0.14	0.13	0.13	0.12	0.12
0.2	0.13	0.15	0.16	0.17	0.17	0.18	0.20	0.21	0.20	0.21	0.19	0.18	0.17	0.17	0.16	0.15
0.25	0.16	0.17	0.19	0.21	0.21	0.22	0.24	0.26	0.25	0.26	0.24	0.22	0.21	0.21	0.19	0.18
0.3	0.18	0.20	0.22	0.24	0.24	0.26	0.28	0.30	0.29	0.30	0.28	0.26	0.24	0.24	0.22	0.21
0.4	0.22	0.25	0.27	0.30	0.31	0.33	0.35	0.38	0.36	0.37	0.35	0.32	0.31	0.30	0.28	0.25
0.5	0.26	0.29	0.32	0.35	0.36	0.38	0.41	0.44	0.43	0.44	0.41	0.38	0.36	0.35	0.33	0.29
0.6	0.29	0.32	0.36	0.39	0.41	0.43	0.46	0.50	0.49	0.49	0.46	0.43	0.41	0.40	0.37	0.33
0.7	0.32	0.35	0.39	0.43	0.45	0.47	0.51	0.64	0.54	0.53	0.51	0.48	0.45	0.43	0.40	0.35
0.8	0.34	0.37	0.42	0.46	0.48	0.51	0.54	0.68	0.69	0.68	0.55	0.52	0.49	0.47	0.43	0.39
0.9	0.36	0.40	0.44	0.48	0.51	0.54	0.57	0.69	0.70	0.68	0.60	0.55	0.52	0.50	0.45	0.41
1.0	0.38	0.42	0.46	0.51	0.53	0.57	0.60	0.69	0.70	0.69	0.60	0.60	0.55	0.55	0.48	0.43
1.2	0.42	0.45	0.50	0.55	0.58	0.59	0.64	0.70	0.71	0.69	0.65	0.62	0.59	0.56	0.51	0.46
1.4	0.44	0.47	0.52	0.57	0.61	0.64	0.67	0.70	0.71	0.70	0.67	0.65	0.62	0.59	0.54	0.48
1.6	0.46	0.49	0.55	0.59	0.63	0.66	0.69	0.71	0.72	0.71	0.70	0.67	0.65	0.60	0.56	0.50
1.8	0.48	0.51	0.56	0.61	0.65	0.68	0.70	0.72	0.73	0.73	0.71	0.69	0.67	0.63	0.58	0.52
2.0	0.50	0.53	0.58	0.63	0.67	0.70	0.82	0.73	0.74	0.74	0.73	0.71	0.68	0.65	0.59	0.54

本表數據為計算立面對遮蔽仰角 D/AH 之無限長「虛擬遮陰牆」之遮陽係數，乃以平均氣象年 TMY3 逐時解析其日射取得量之遮蔽係數而得，其數據與 1.0 減去表 2.2.1 之數據相同（本表之遮蔽仰角相當於表 2.2.1 之深度比）。因「虛擬遮陰牆」非無限長之故，實際數據應略小於此表數值，因其誤差甚小而省略之。



圖2.1 水平天窗外遮陽之遮陽係數 K_{hi} 以其水平投影之間隙率 $\sigma = a/(a+b)$ 計之





圖 2.3 水平遮陽修正係數為 $(Ww/Ws)^2$ 之圖示

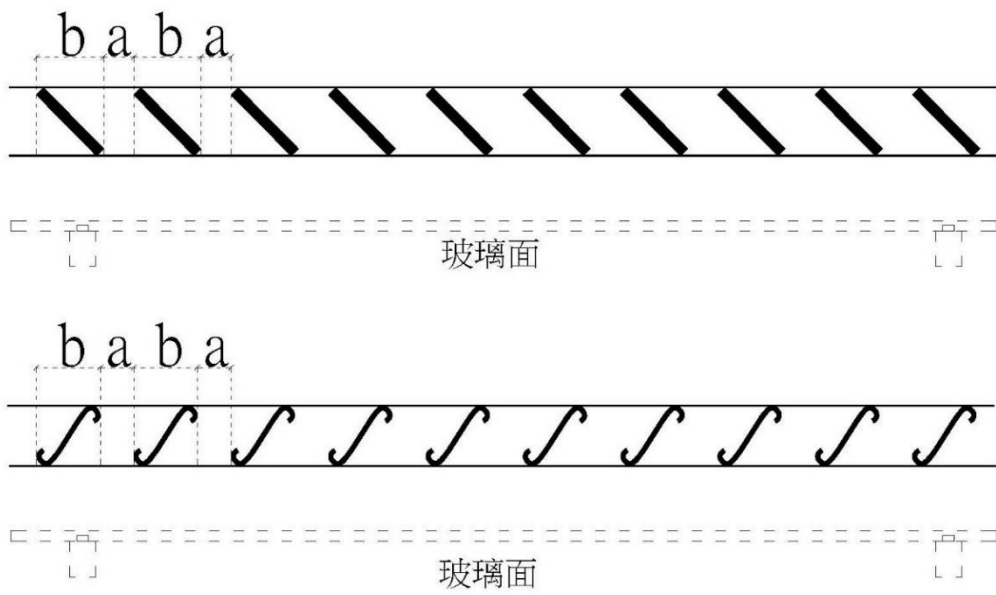
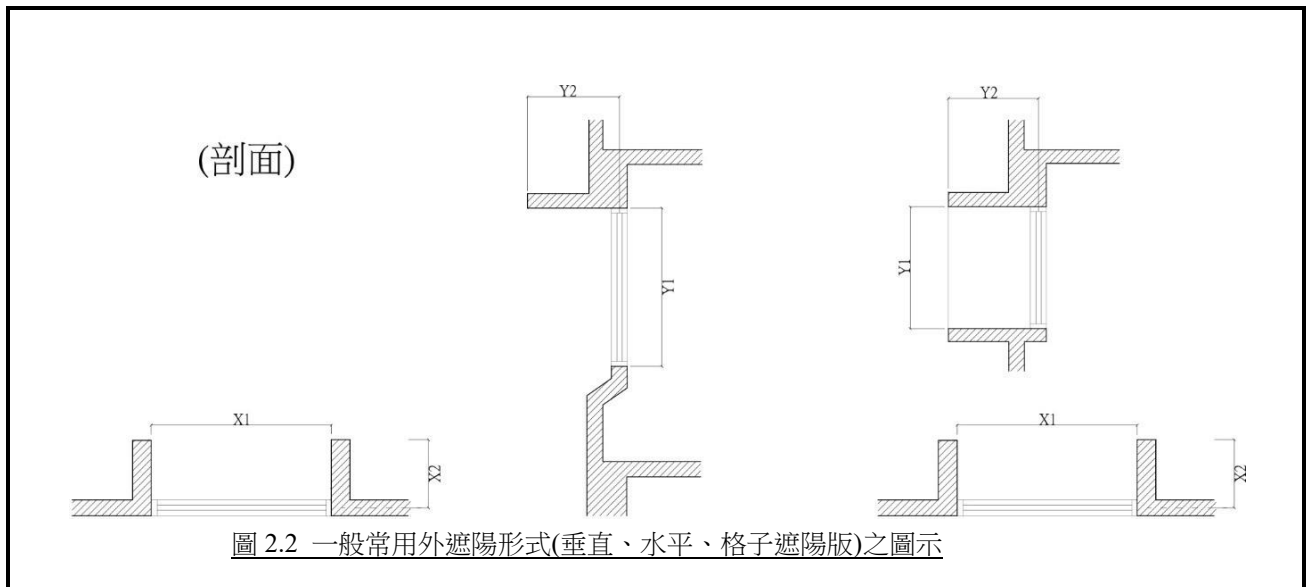

圖 2.4 垂直遮陽修正係數為 $(Hw/Hs)^2$ 之圖示

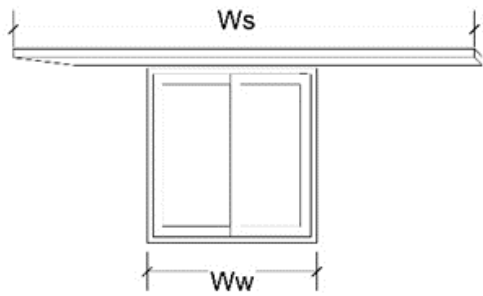

圖 2.5 局部遮陽之 K_{si}' 修正計算

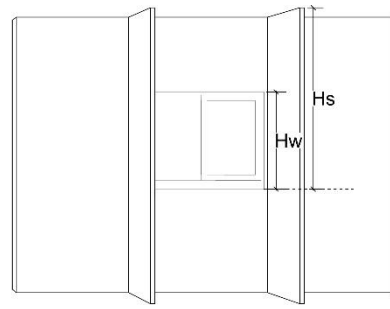

W_1 、 W_2 、 W_3 整體外牆之開窗玻璃部分均以深度比 $=x_2/x_1$ 遮蔽角度計算 K_{si} 值，但(b)圖 W_2 外牆因僅具一側翼，因此其遮陽效果應予折半計算，即 $K_{si}' = (1 + \text{表 2.2.2 查得之 } K_{si}) \div 2$

圖 2.7 U 型、口型建築物平面時，其位在內凹面之玻璃窗，可把建築平面之側翼視為垂直遮陽板修正 K_{si} 值，若僅有單邊側翼時，其遮陽效果折半之。

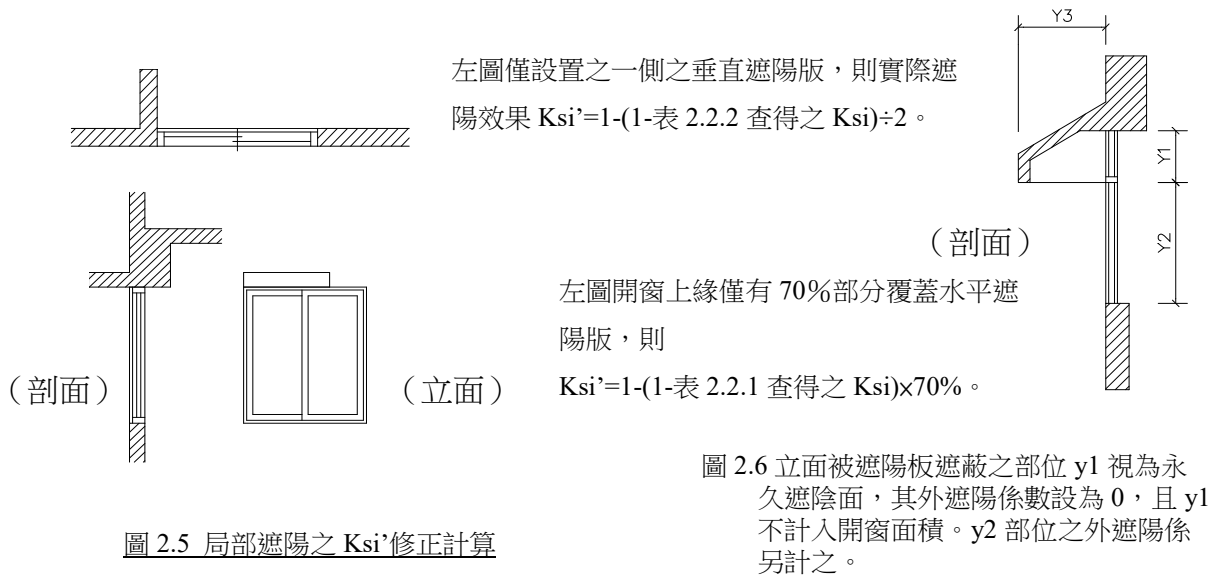
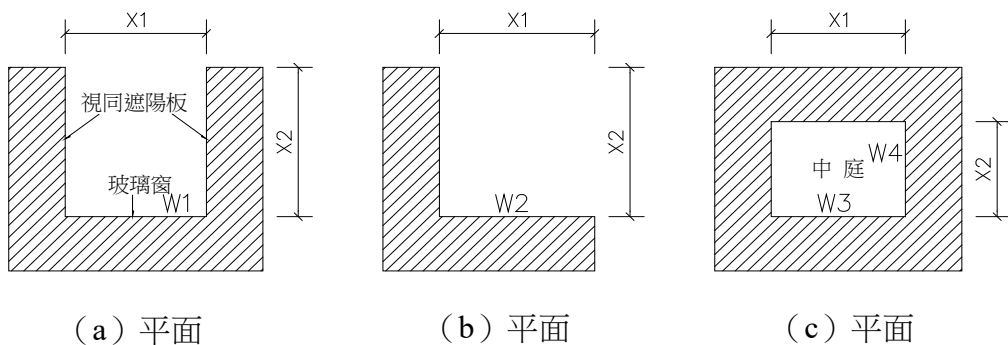
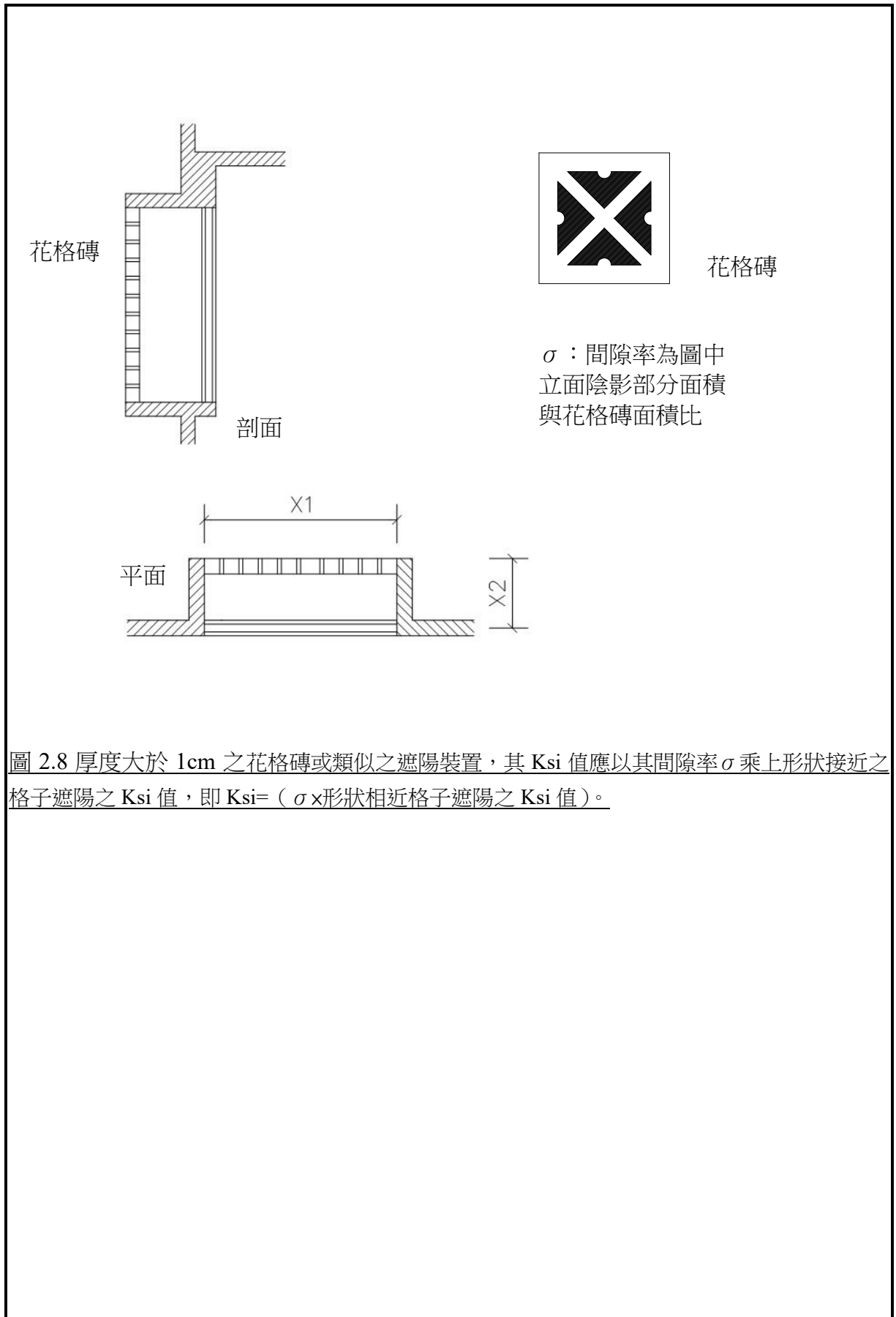



圖 2.9 上圖

固定水平百葉外遮陽、垂直百葉外遮陽或具有傾斜角之固定式水平百葉外遮陽之外遮陽係數 K_{si} 以其正面間隙率 $a/(a+b)$ 計算即可。

圖 2.9 右圖

上部鏤空且平行於窗面之遮陽版，在玻璃面上下面會呈現無遮陽 ($K_{si}=1.0$) 與有遮陽 (原遮陽版 K_{si}) 兩區，兩區以遮陽版上緣仰角 30 度繪製線為分界。

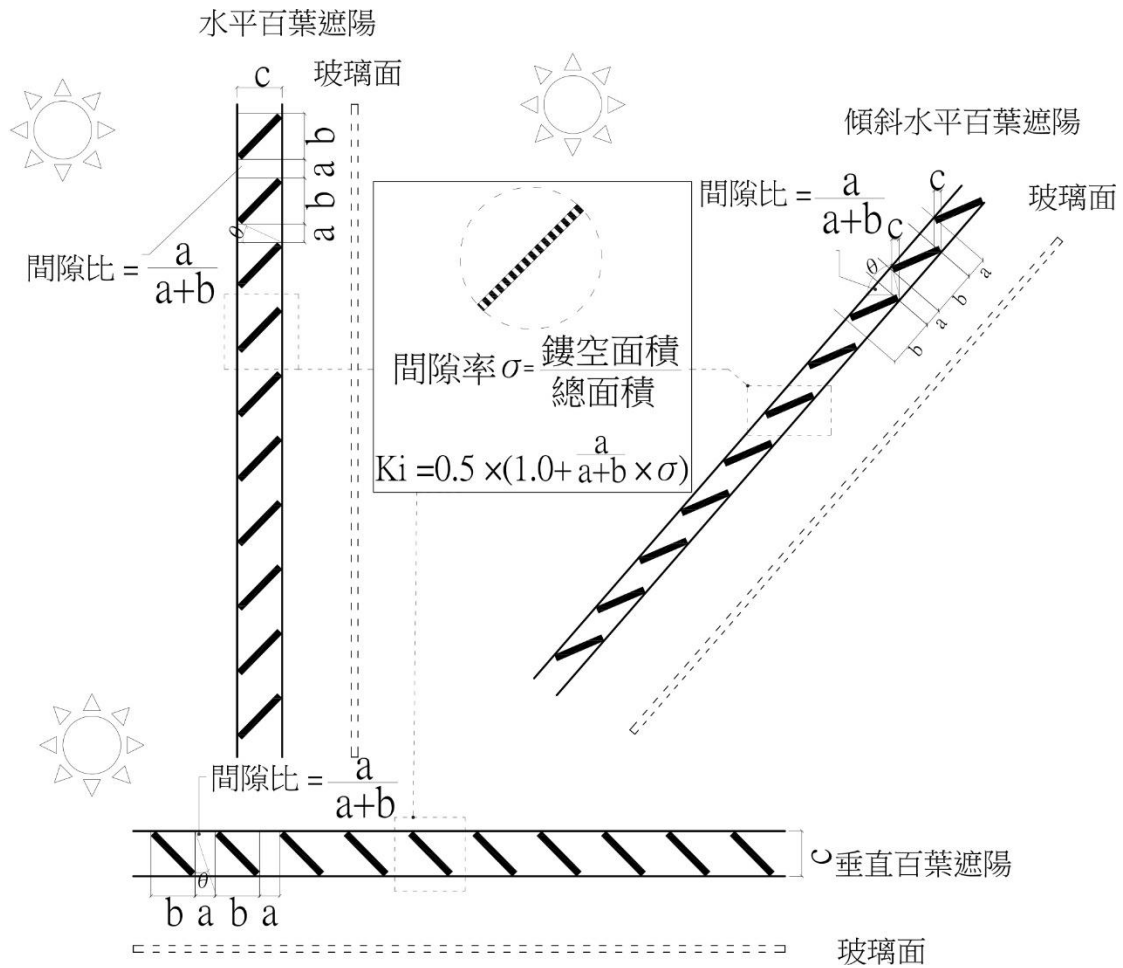
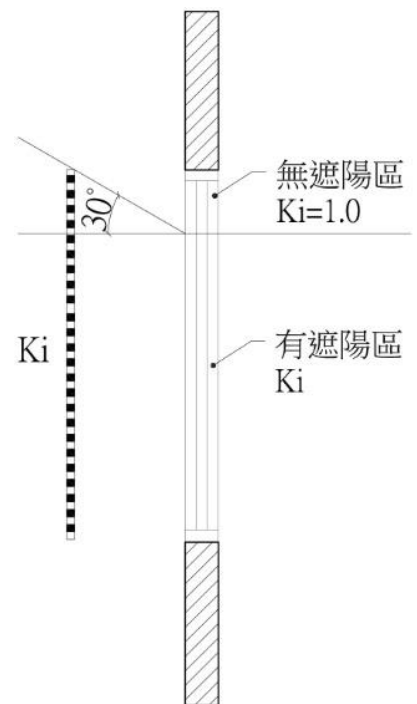



圖 2.10 傾斜屋頂窗雙層玻璃或雙層外窗內含百葉簾控制窗之遮陽效益，以該雙層玻璃之日射透過率 η_i 與該百葉簾同形式外遮陽之 50% 遮陽效果處理之。



圖 2.11 立面開窗雙層玻璃或雙層外窗內含百葉簾控制窗之遮陽效益，以該雙層玻璃之日射透過率 η_i 與該百葉簾同形式外遮陽之 50% 遮陽效果處理之。

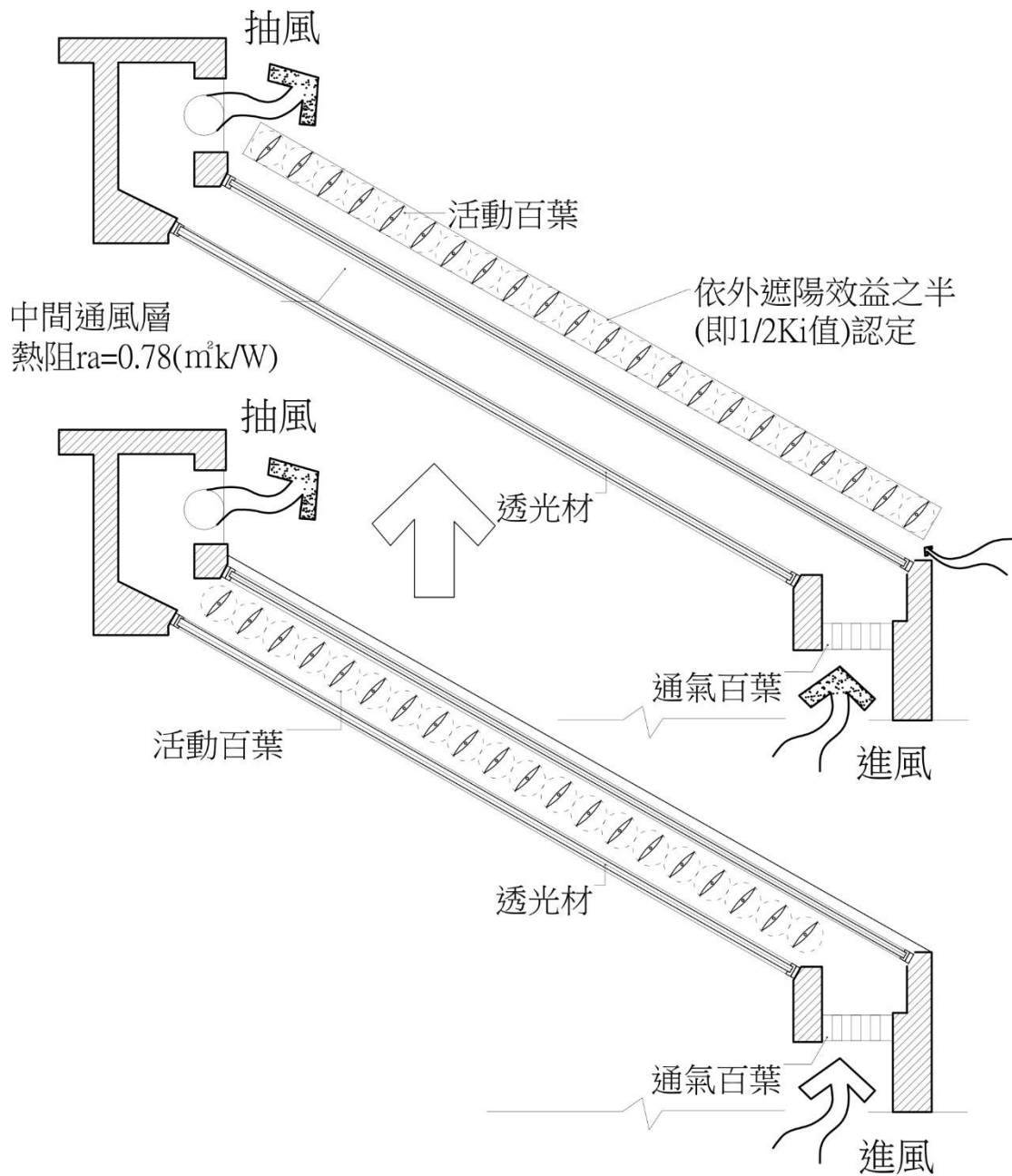

圖 2.12 永久遮陰面之開窗部位不計入開窗面積

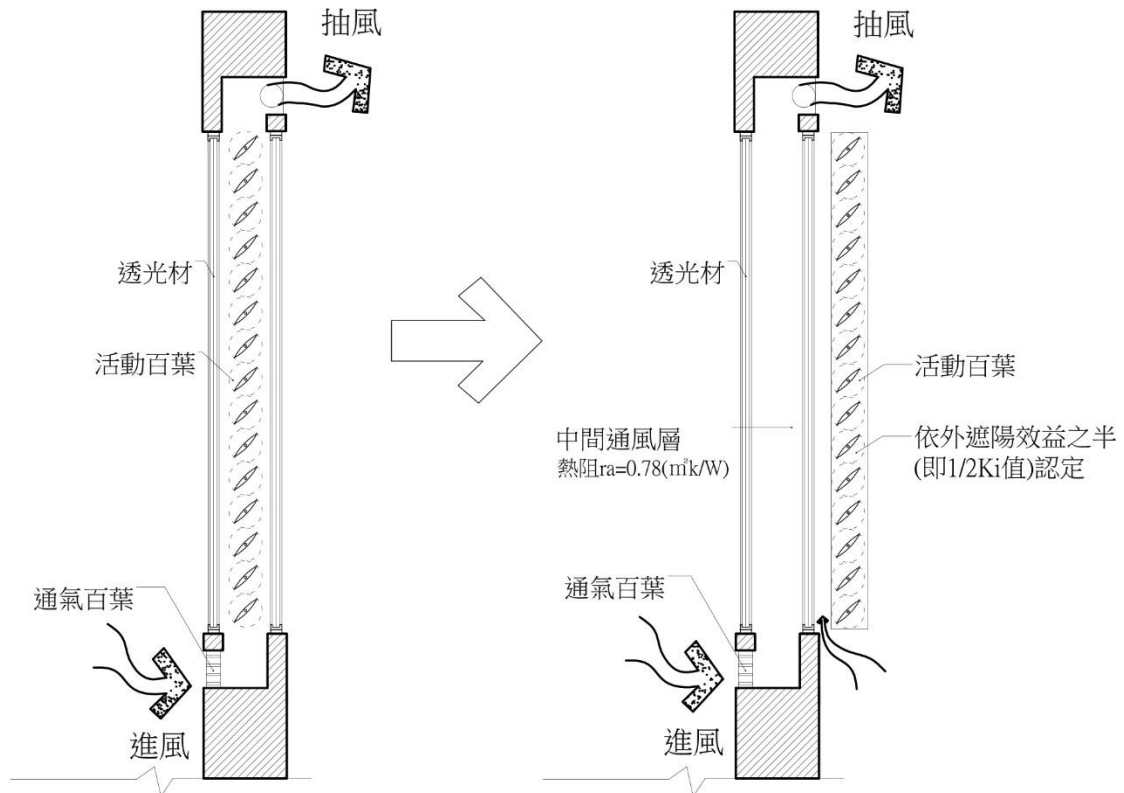

圖 2.13 以虛擬矩形牆將周邊鄰棟建物簡化計算遮陽係數 K_{bi} 之規定

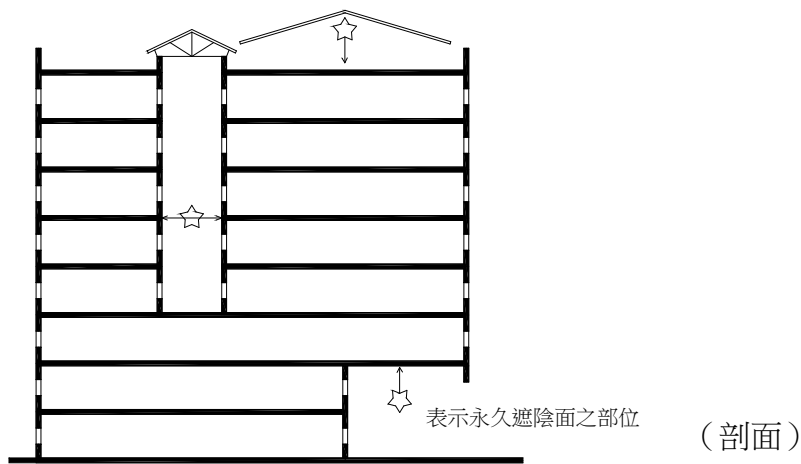
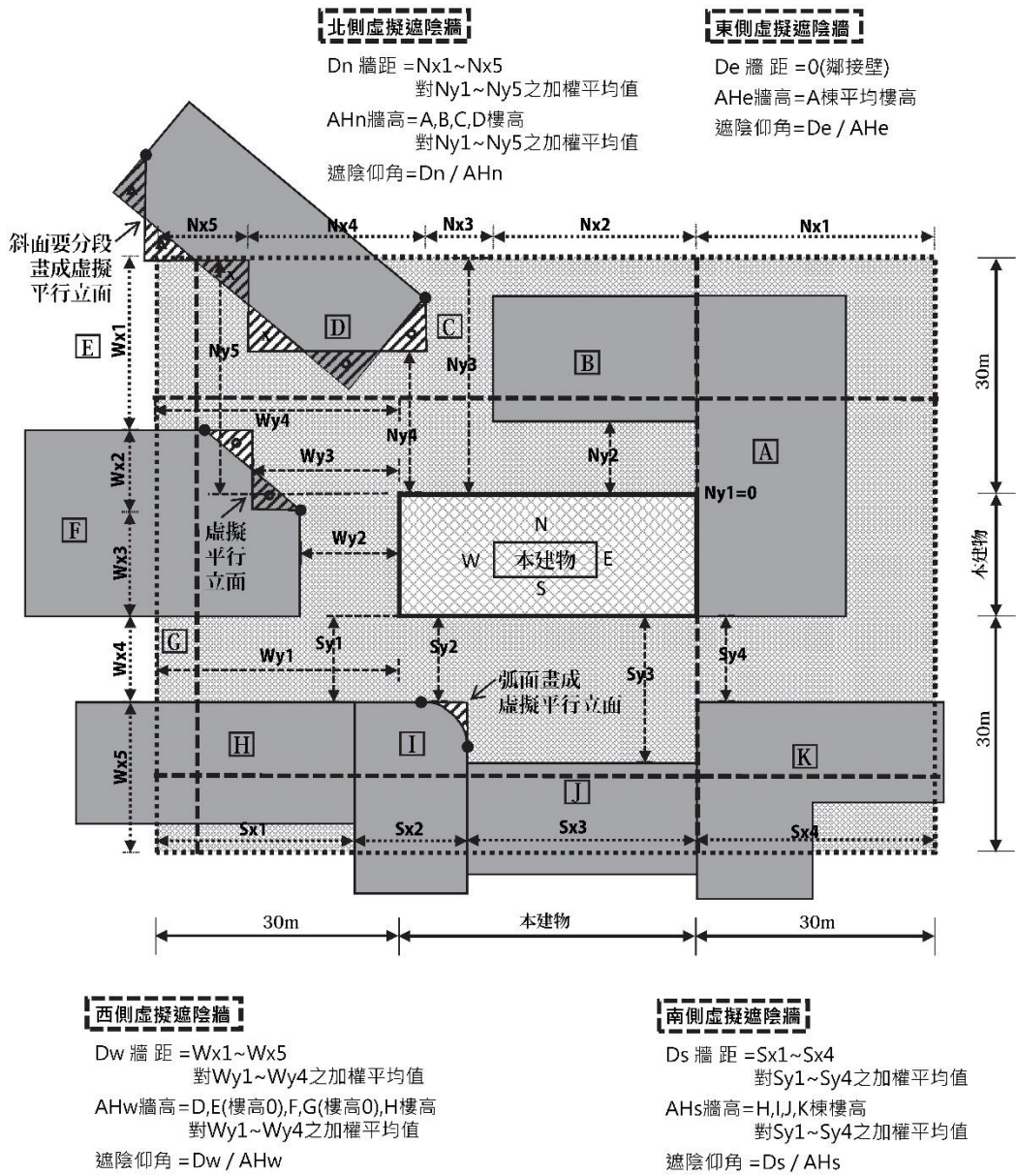
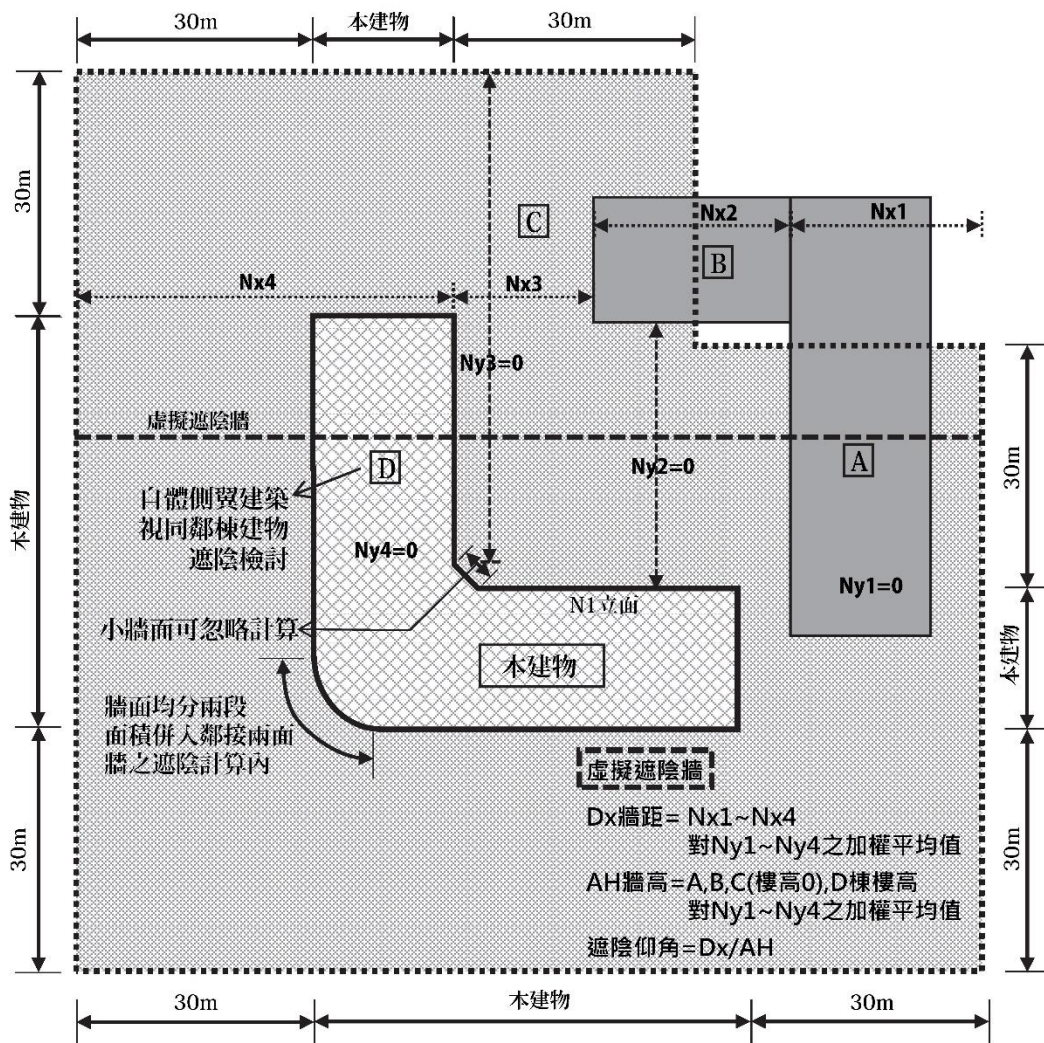

圖 2.14 有自體建築遮陰時視同鄰棟建築物以虛擬矩形牆之遮陰簡化計算其遮陽係數 K_{bi}